

O design sensorial aplicado aos interiores de uma clínica médica para assistência e desenvolvimento fisioterapêutico de crianças prematuras.

JÚLIA TAVARES CESAR COUTO

PROJETO EXECUTIVO

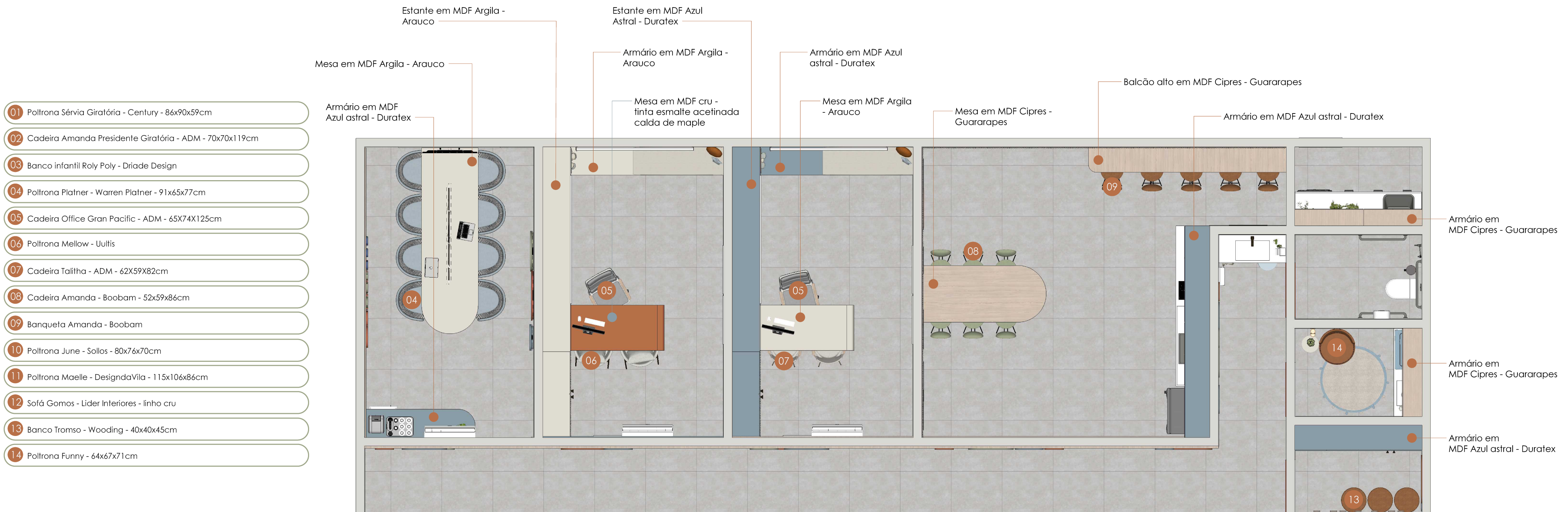



PLANTA HUMANIZADA - LAYOUT
 ESC: 1/50

PROJETO:		PROJETO EXECUTIVO	PLANTA HUMANIZADA ESPECIFICADA
AUTORA:		JÚLIA TAVARES CESAR COUTO	PRANCHA: 1/13
DATA:	LOCAL:	OUTUBRO - 2022	UBERLÂNDIA - MG
		ESCALA:	1/50

LEGENDA DE ACABAMENTOS

PISO	
01	PORCELANATO CHICAGO GRIGIO ACETINADO - 83x83cm - BIANCOGRES
PAREDE	
01	TINTA ACRÍLICA ACETINADA OURO BRANCO - SUVINIL
02	TINTA ACRÍLICA ACETINADA CALDA DE MAPLE - SUVINIL
03	TINTA ACRÍLICA ACETINADA MOUSSE DE AZEITONA - CORAL
04	PORCELANATO CHICAGO GRIGIO ACETINADO - 83x83cm - BIANCOGRES
05	TINTA ACRÍLICA ACETINADA PAPEL PICADO - SUVINIL
06	REVESTIMENTO RIG BRANCO 45x90cm - BIANCOGRES
07	REVESTIMENTO HDM36680r 35x70cm BRANCO ACETINADO - INCFRA
08	REVESTIMENTO MOSAICO RITMOS BRANCO 25,9x27,3cm - PORTINARI
09	REVESTIMENTO MOSAICO RITMOS VERDE 25,9x27,3cm - PORTINARI
TETO/GESSO	
01	TINTA ACRÍLICA BRANCO NEVE - SUVINIL TETOS
02	TINTA ACRÍLICA MOUSSE DE AZEITONA - CORAL
03	TINTA ACRÍLICA CALDA DE MAPLE - SUVINIL TETOS
RODAPE	
01	PORCELANATO CHICAGO GRIGIO ACETINADO - BIANCOGRES

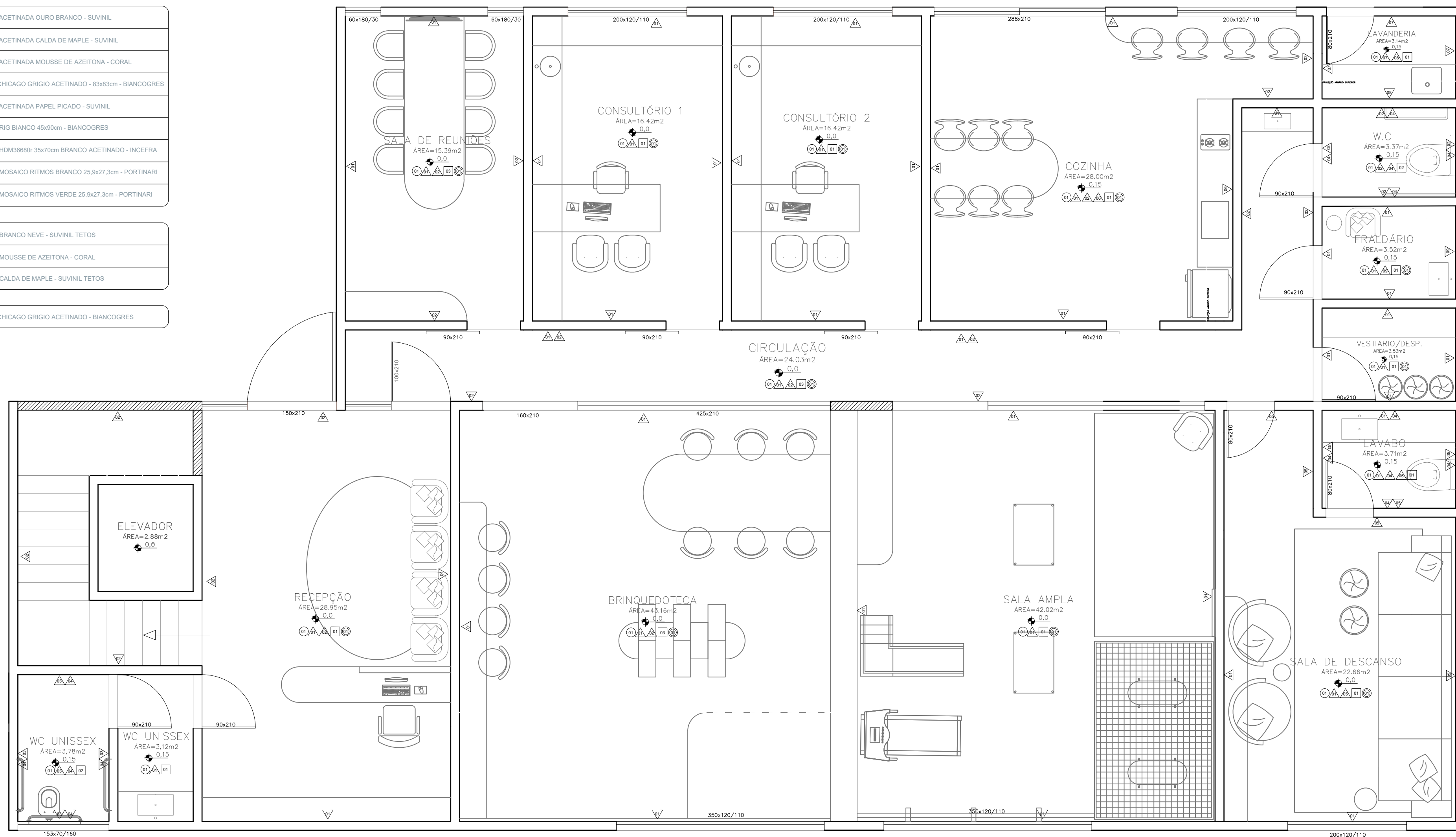

PLANTA - LAYOUT E ACABAMENTOS
 ESC. 1:50

PROJETO:		PROJETO EXECUTIVO	LAYOUT E ACABAMENTOS
AUTORA:		JÚLIA TAVARES CESAR COUTO	FRANCHA: 2/13
DATA:	LOCAL:	OUTUBRO - 2022	ESCALA: 1/50

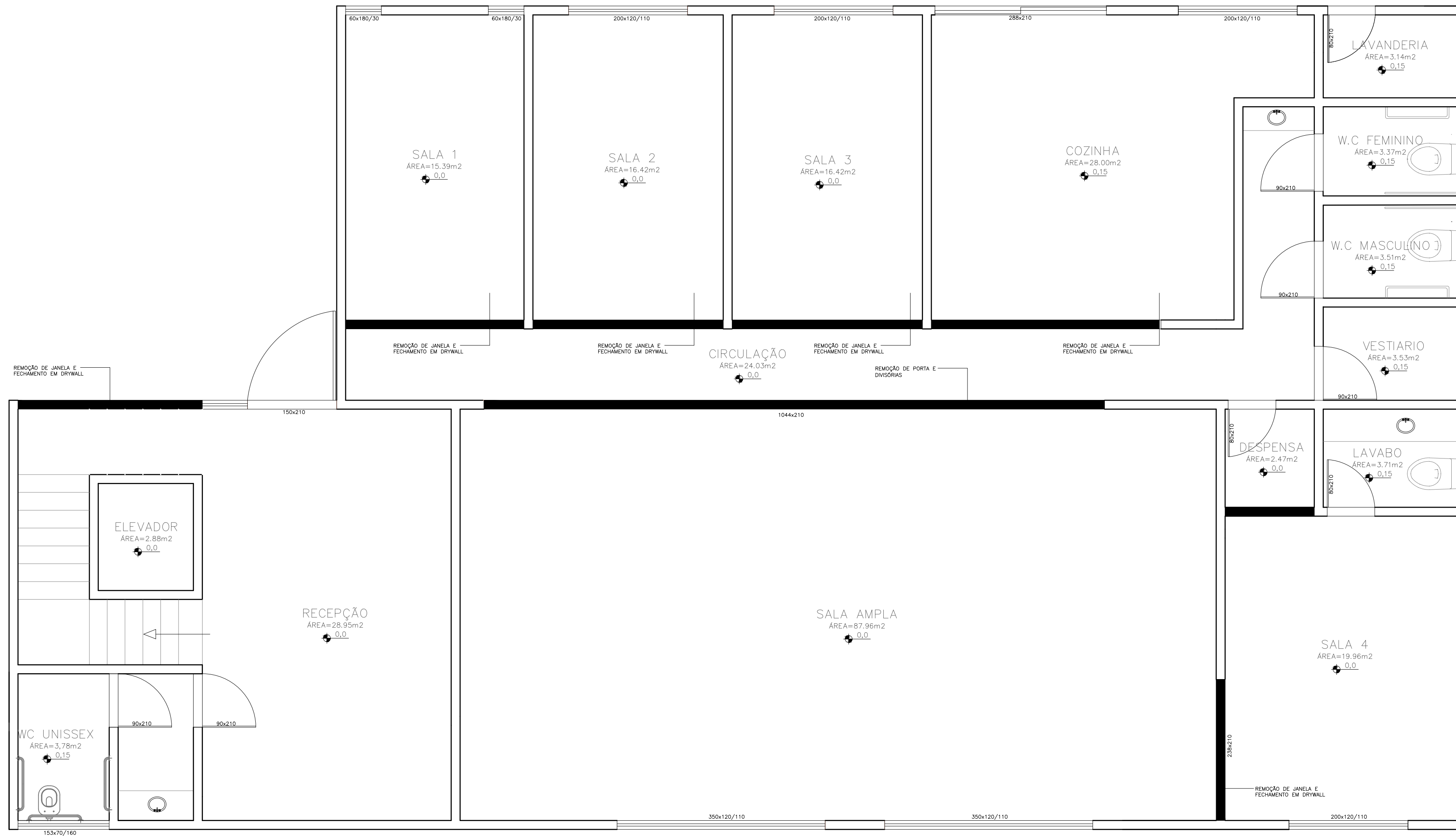

PLANTA EXISTENTE- DEMOLIR

ESC. 1:50

LEGENDA DE MATERIAIS

SÍMBOLO	DESCRIÇÃO
	DEMOLIR
	CONSTRUIR - DRY WALL

PROJETO:		DEMOLIR
PROJETO EXECUTIVO		
AUTORA:	JÚLIA TAVARES CESAR COUTO	PRANCHA: 3/13
DATA:	OUTUBRO - 2022	LOCAL: UBERLÂNDIA - MG
		ESCALA: 1/50

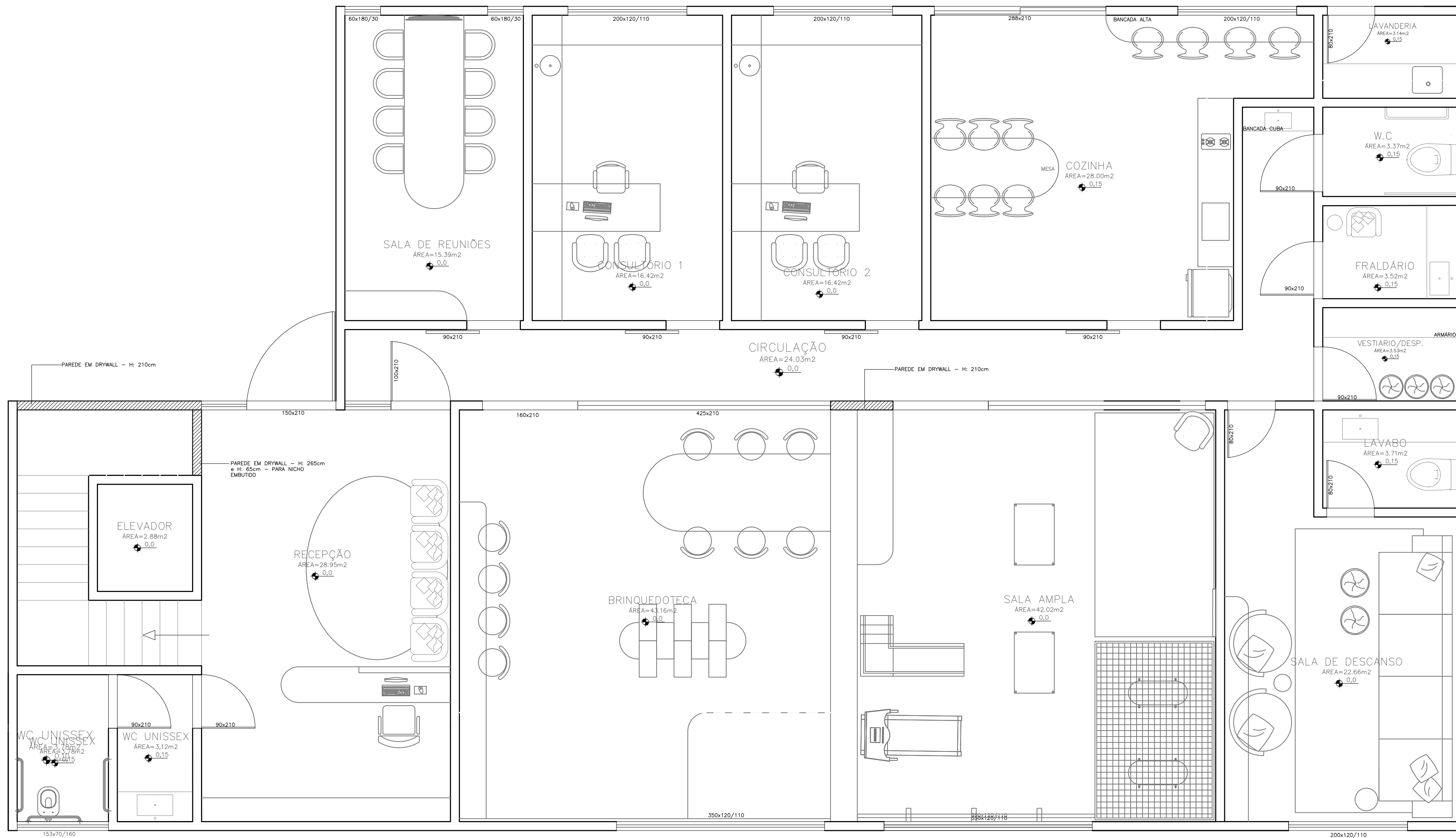

PLANTA MODIFICADA - CONSTRUIR
 ESC. 1:50

PROJETO:		CONSTRUIR
PROJETO EXECUTIVO		
AUTORA:	JULIA TAVARES CESAR COUTO	PRANCHA: 4/13
DATA:	OUTUBRO - 2022	LOCAL: UBERLÂNDIA - MG
		ESCALA: 1/50

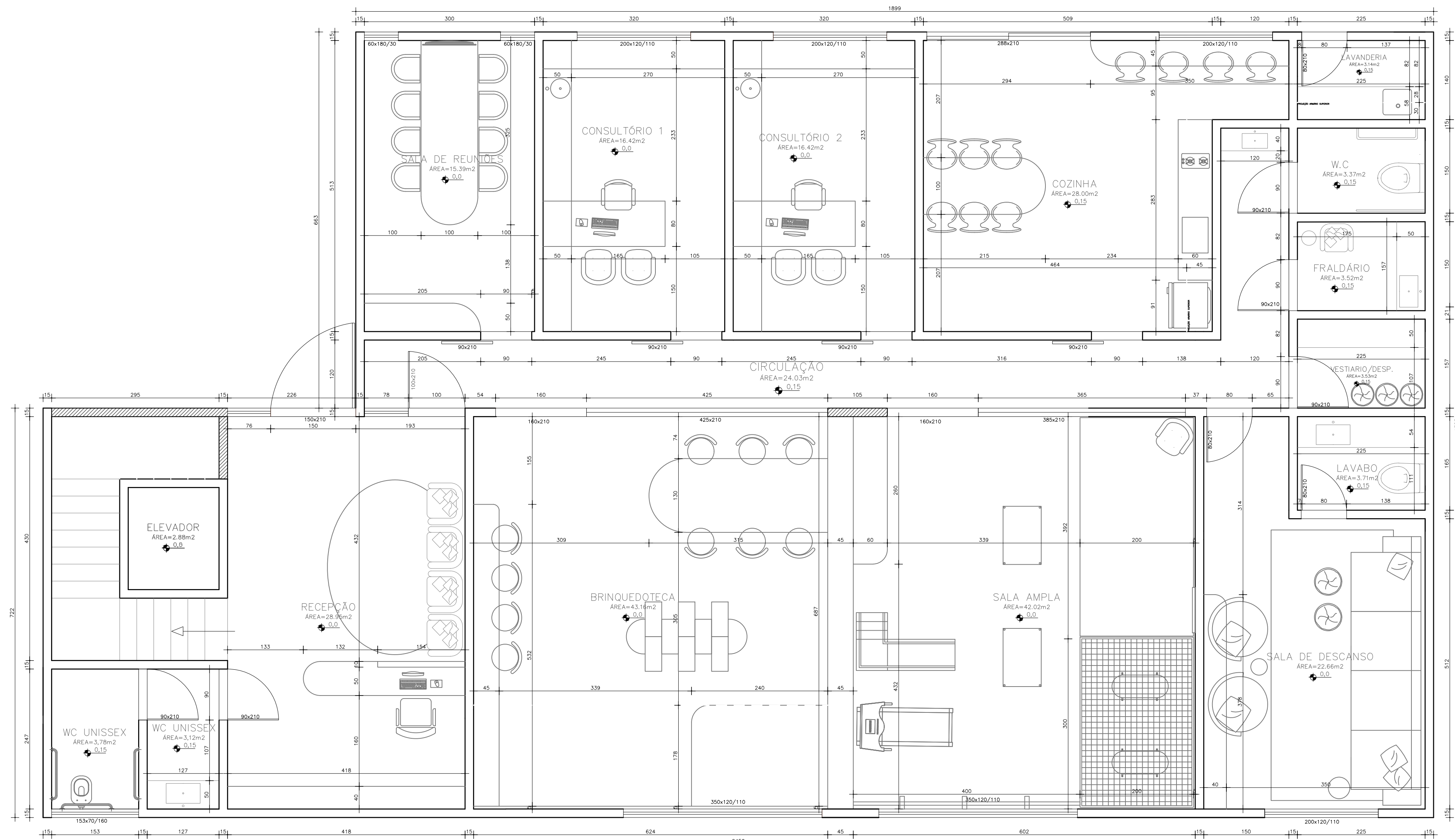

PLANTA - LAYOUT COTADO

ESC. 1:50

PROJETO:		LAYOUT COTADO
PROJETO EXECUTIVO		
AUTORA:	JÚLIA TAVARES CESAR COUTO	FRANCHA: 5/13
DATA:	OUTUBRO - 2022	LOCAL: UBERLÂNDIA - MG
		ESCALA: 1/50

LEGENDA DE MATERIAIS	
SÍMBOLO	DESCRIÇÃO
(A)	PORCELANATO CHICAGO GRIGIO ACETINADO - 83x83cm - BIANCOGRES
(B)	FILETE METALICO - ICON SILVER INOX - PORTOBELLO
↕	SENTIDO DE SOLTAR O PISO

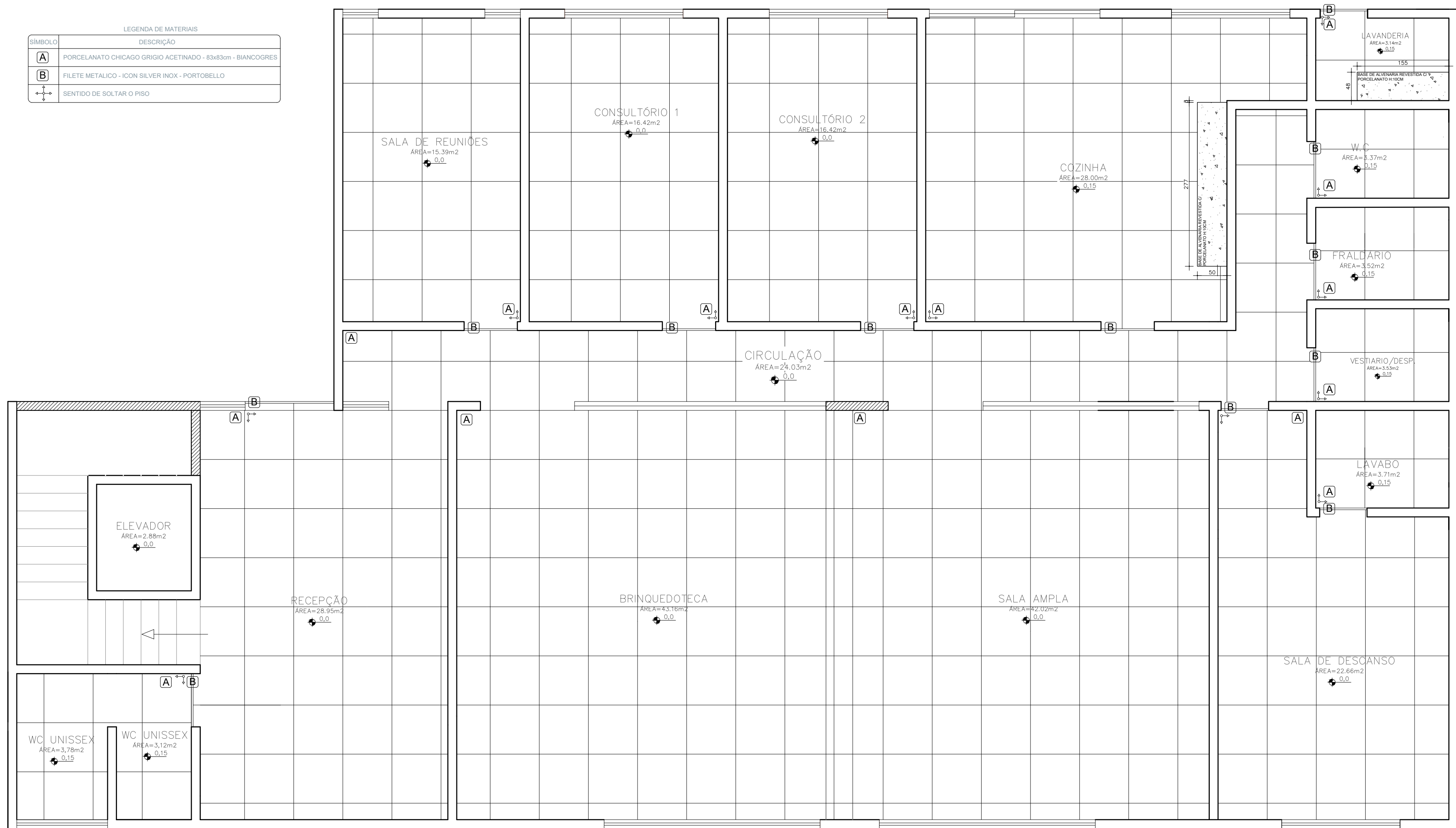

PLANTA - PAGINAÇÃO DE PISO
 ESC. 1:50

PROJETO:	PROJETO EXECUTIVO	PAGINAÇÃO DE PISO
AUTORA:	JÚLIA TAVARES CESAR COUTO	FRANCHA: 6/13
DATA:	OUTUBRO - 2022	LOCAL: UBERLÂNDIA - MG
		ESCALA: 1/50

Legenda:

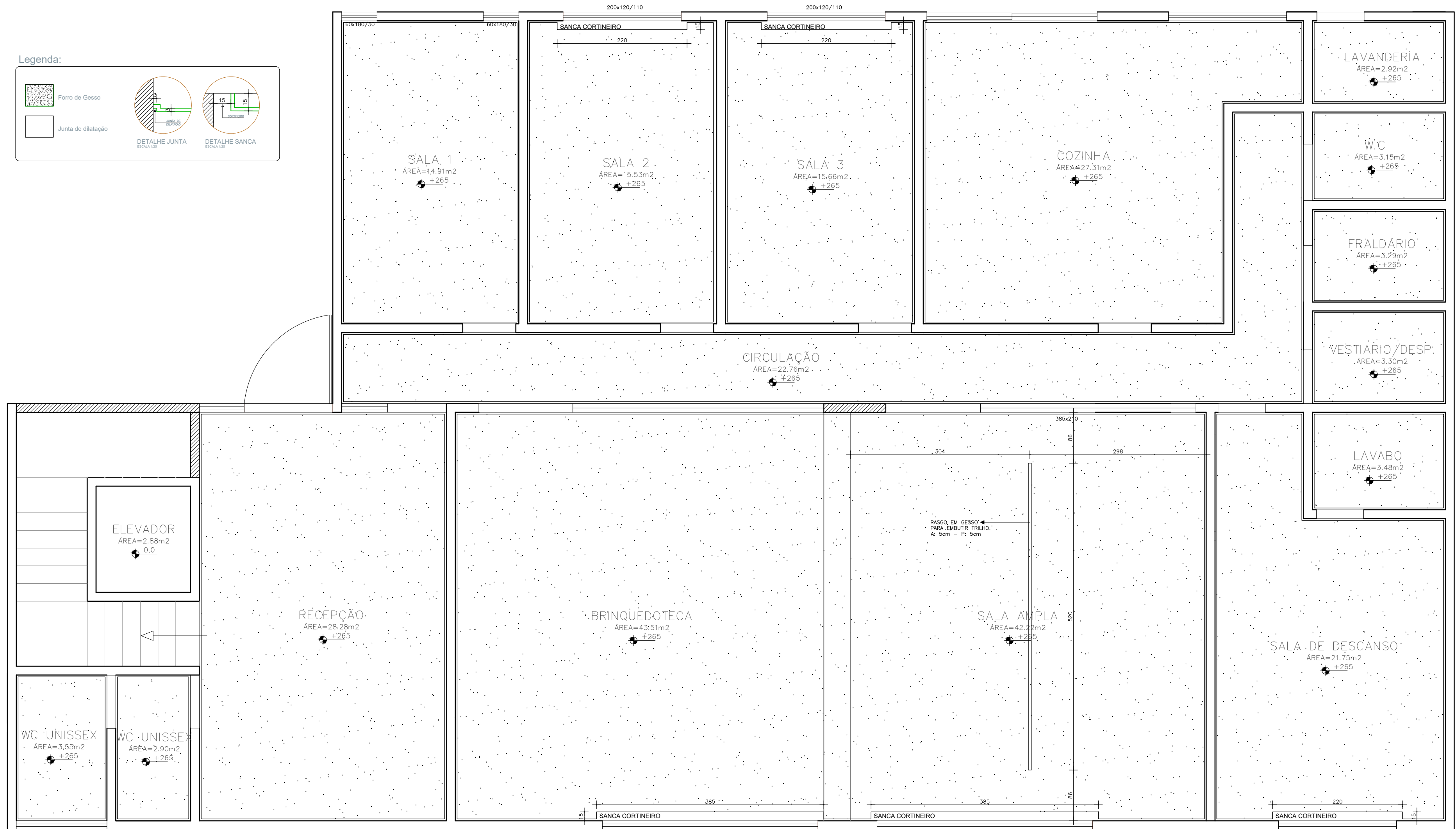
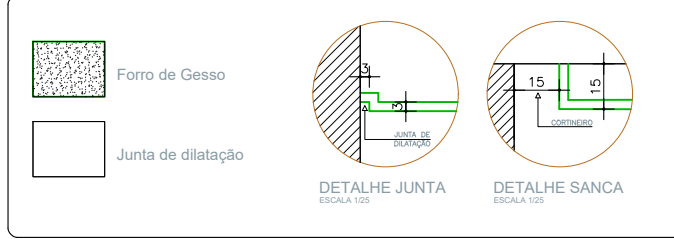

PLANTA - GESSO
ESC. 1:50

PROJETO:		GESO
PROJETO EXECUTIVO		GESO
AUTORA:	JÚLIA TAVARES CESAR COUTO	PRANCHA: 7/13
DATA:	OUTUBRO - 2022	LOCAL: UBERLÂNDIA - MG
		ESCALA: 1/50

LEGENDA DE ILUMINAÇÃO

SÍMBOLO	DESCRIÇÃO	QTD
	PERFIL DE LED EMBUTIDO COM FITA DE LED 5cm - 4000K / MEDIDA EM COTA	21
	SPOT DE EMBUTIR REDONDO Ø9x4,2cm - BRANCO / 3000K - 5W / STARTEC 148160030	10
	SPOT DE EMBUTIR REDONDO Ø9x4,2cm - BRANCO / 4000K - 5W / STARTEC 148160030	08
	PENDENTE GREGG FOSCARINI 47x47cm / 3000K	03
	PENDENTE LED KOTEL PRETO - 150cm / 3500K - 40W	01
	PENDENTE ORBIT DOURADO 4 LÂMPADAS - 90cm / 3500K - 20W	01
	PENDENTE PONTE HORIZONTAL LED - 78cm / 3500K - 6W	01
	INTERRUPTOR 120 cm DO PISO ACABADO	21

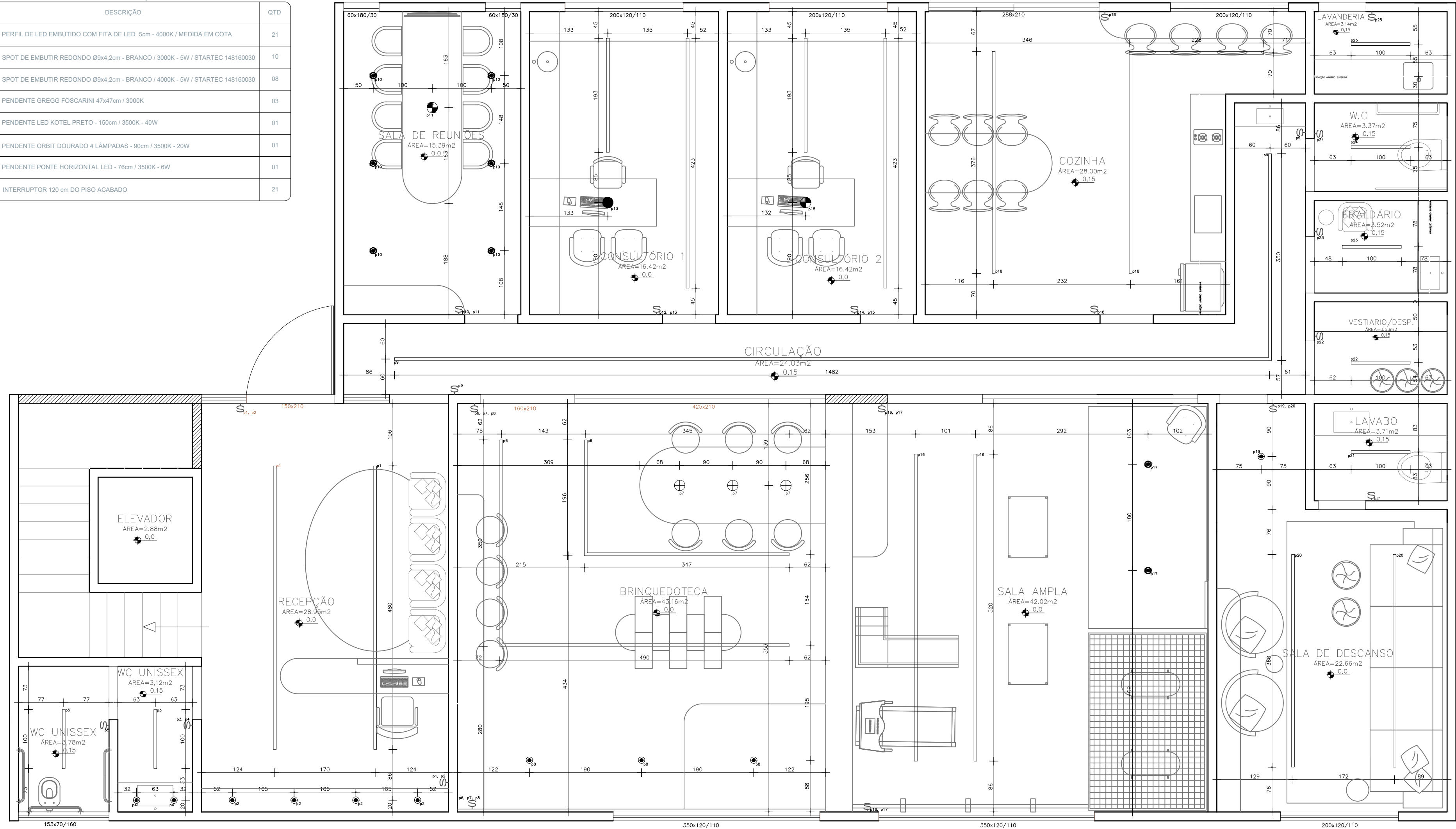

PLANTA - LUMINOTÉCNICO
ESC. 1:50

PROJETO:		LUMINOTÉCNICO
PROJETO EXECUTIVO		
AUTORA:	JÚLIA TAVARES CESAR COUTO	FRANCHA: 8/13
DATA:	OUTUBRO - 2022	LOCAL: UBERLÂNDIA - MG
		ESCALA: 1/50

LEGENDA DE PONTOS

	TOMADA DUPLA BAIXA 40 cm DO PISO ACABADO
	TOMADA DUPLA MÉDIA 80 cm DO PISO ACABADO
	TOMADA DUPLA MÉDIA 120 cm DO PISO ACABADO
	TOMADA AUXILIAR PARA TV MESMA ALTURA DO PONTO DE TV
	PONTO PARA TV VER MEDIDAS EM PLANTA
	INTERRUPTOR 120 cm DO PISO ACABADO
	TOMADA PARA TELEFONE 0,40 cm DO PISO ACABADO
	PONTO PARA AR CONDICIONADO

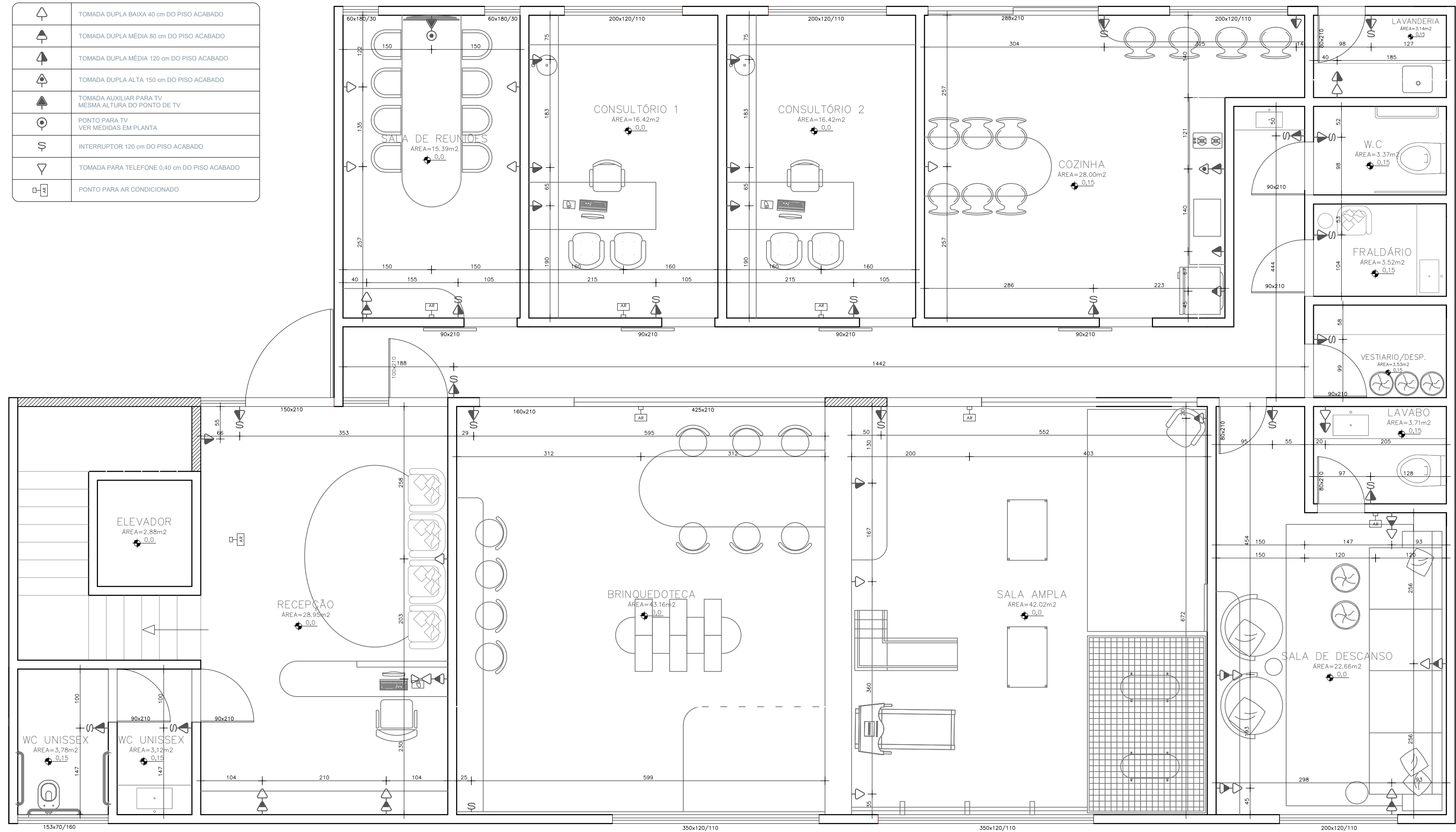

PLANTA - PONTOS ELÉTRICOS
ESC. 1:50

PROJETO:		PONTOS ELÉTRICOS
PROJETO EXECUTIVO		
AUTORA:	JÚLIA TAVARES CESAR COUTO	FRANCHA: 9/13
DATA:	OUTUBRO - 2022	LOCAL: UBERLÂNDIA - MG
		ESCALA: 1/50

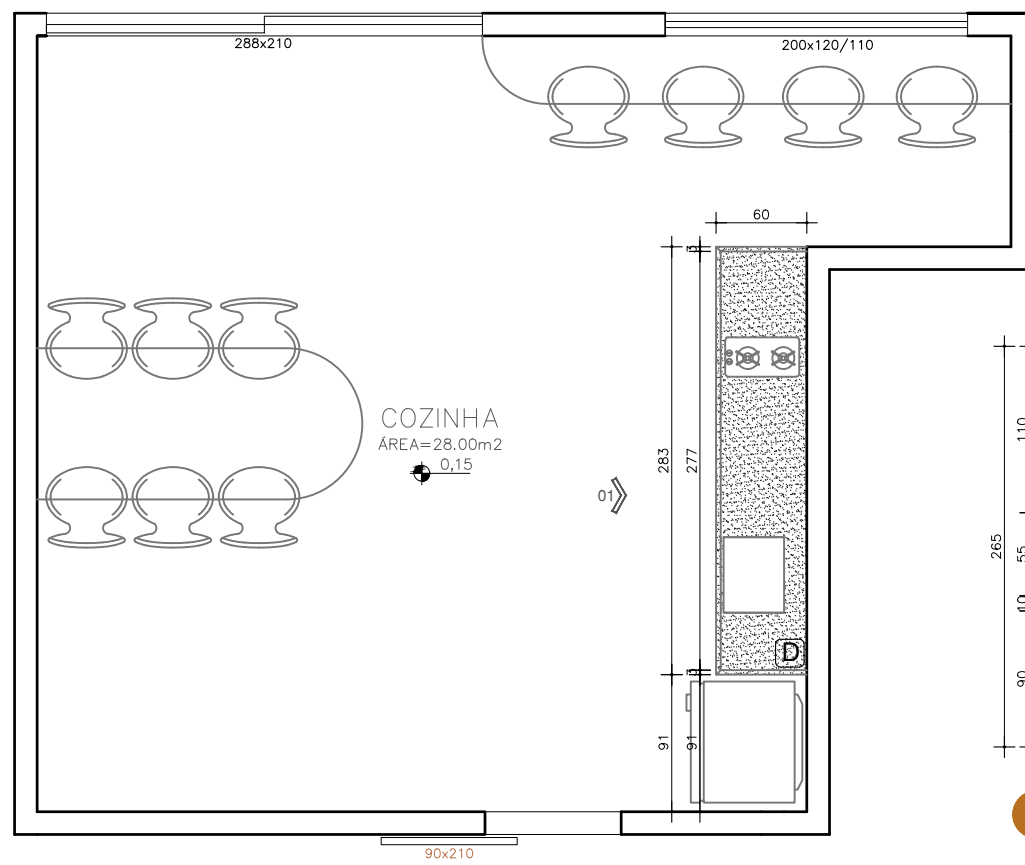

PLANTA - COZINHA
ESC. 1:50

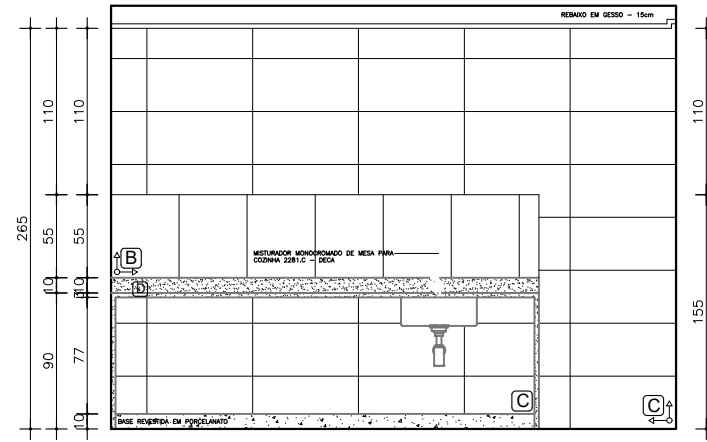

VISTA 1 - COZINHA
ESC. 1:50

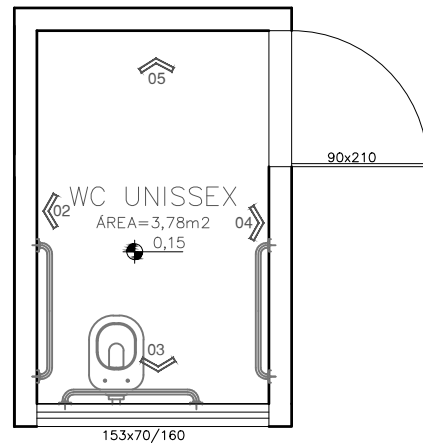

PLANTA - BANHEIRO I
ESC. 1:50

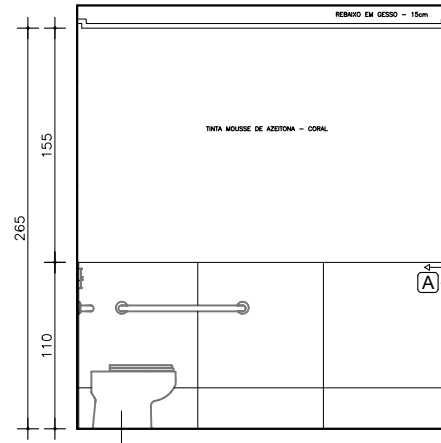

VISTA 2 - BANHEIRO I
ESC. 1:50

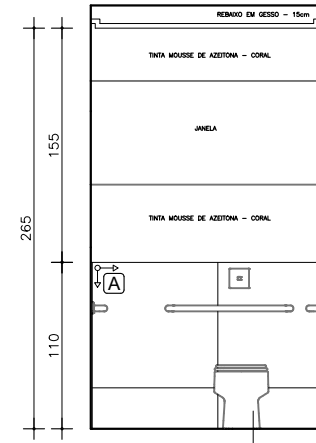

VISTA 3 - BANHEIRO I
ESC. 1:50

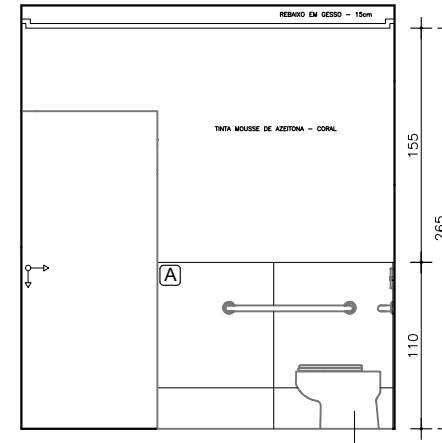

VISTA 4 - BANHEIRO I
ESC. 1:50

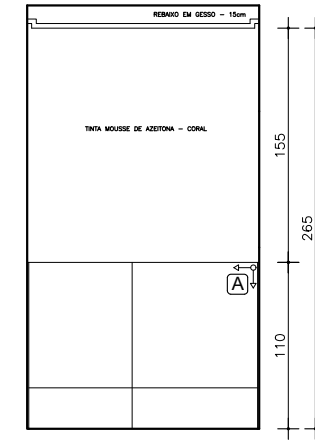

VISTA 5 - BANHEIRO I
ESC. 1:50

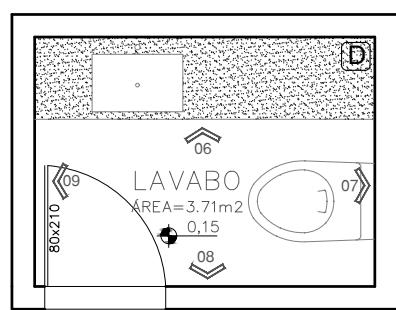

PLANTA - BANHEIRO II
ESC. 1:50

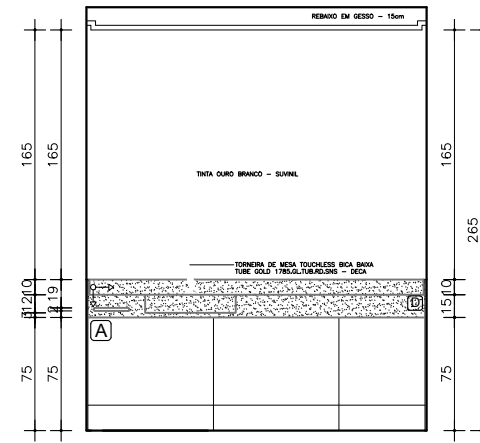

VISTA 6 - BANHEIRO II
ESC. 1:50

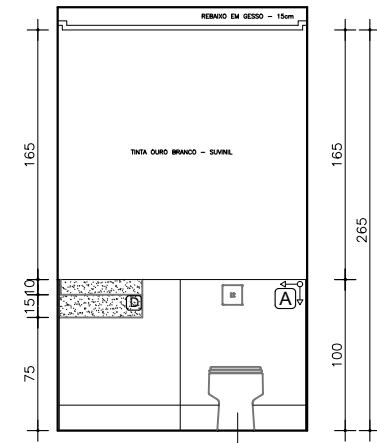

VISTA 7 - BANHEIRO II
ESC. 1:50

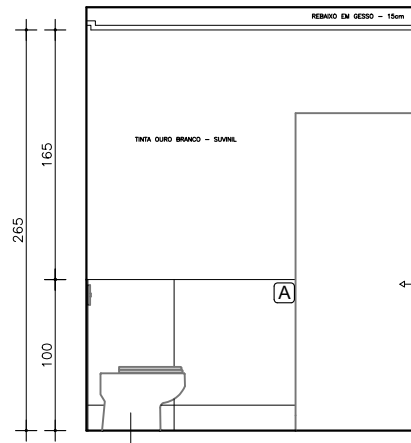

VISTA 8 - BANHEIRO II
ESC. 1:50

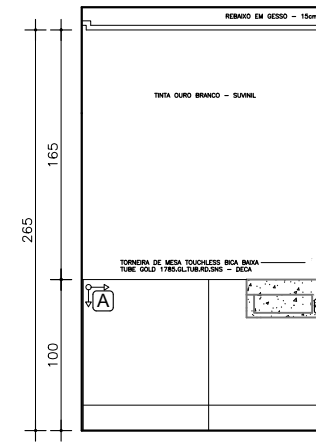

VISTA 9 - BANHEIRO II
ESC. 1:50

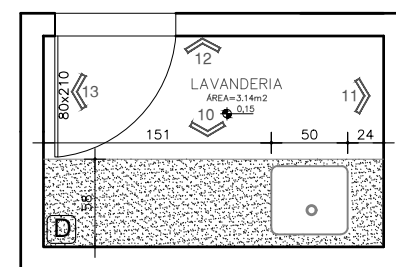

PLANTA - LAVANDERIA
ESC. 1:50

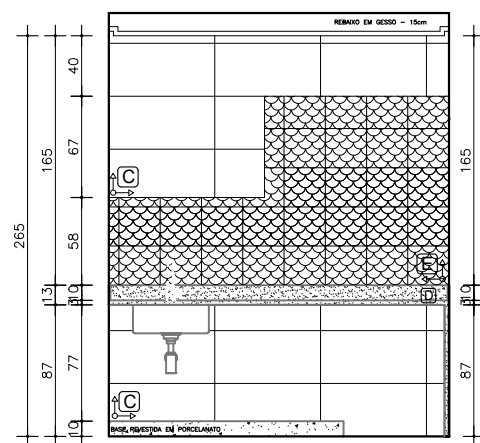

VISTA 10 - LAVANDERIA
ESC. 1:50

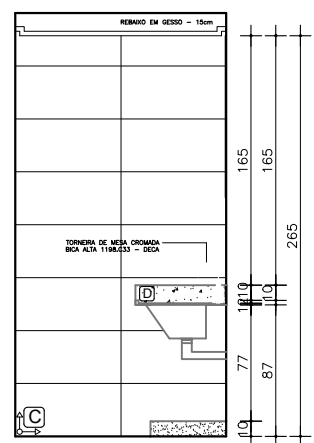

VISTA 11 - LAVANDERIA
ESC. 1:50

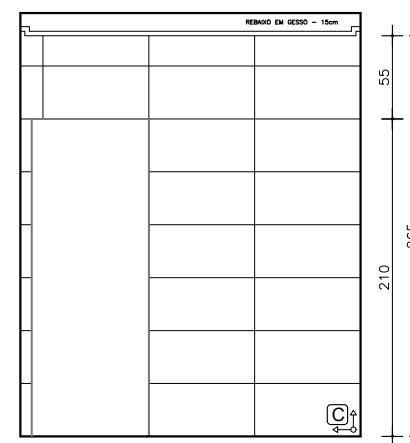

VISTA 12 - LAVANDERIA
ESC. 1:50

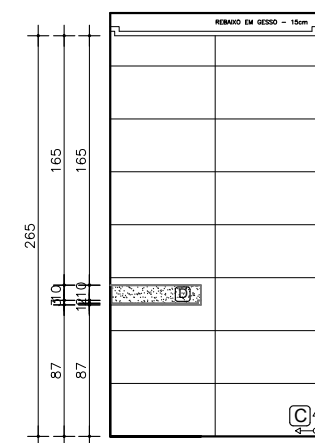

VISTA 13 - LAVANDERIA
ESC. 1:50

LEGENDA DE MATERIAIS	
SÍMBOLO	DESCRIÇÃO
A	PORCELANATO CHICAGO GRIGIO ACETINADO - 83x83cm - BIANCOGRES
B	REVESTIMENTO RIG BIANCO 45x90cm - BIANCOGRES
C	REVESTIMENTO HDM36680r 35x70cm BRANCO ACETINADO - INCFEIRA
D	QUARTZO BRANCO
E	REVESTIMENTO MOSAICO RITMOS BRANCO 25,9x27,3cm - PORTINARI
	SENTIDO DE SOLTAR O PISO

PROJETO:		ÁREA MOLHADA
PROJETO EXECUTIVO		
AUTORA:	JÚLIA TAVARES CESAR COUTO	FRANCHA:
		12/13
DATA:	OUTUBRO - 2022	LOCAL:
		UBERLÂNDIA - MG
		ESCALA:
		1/50

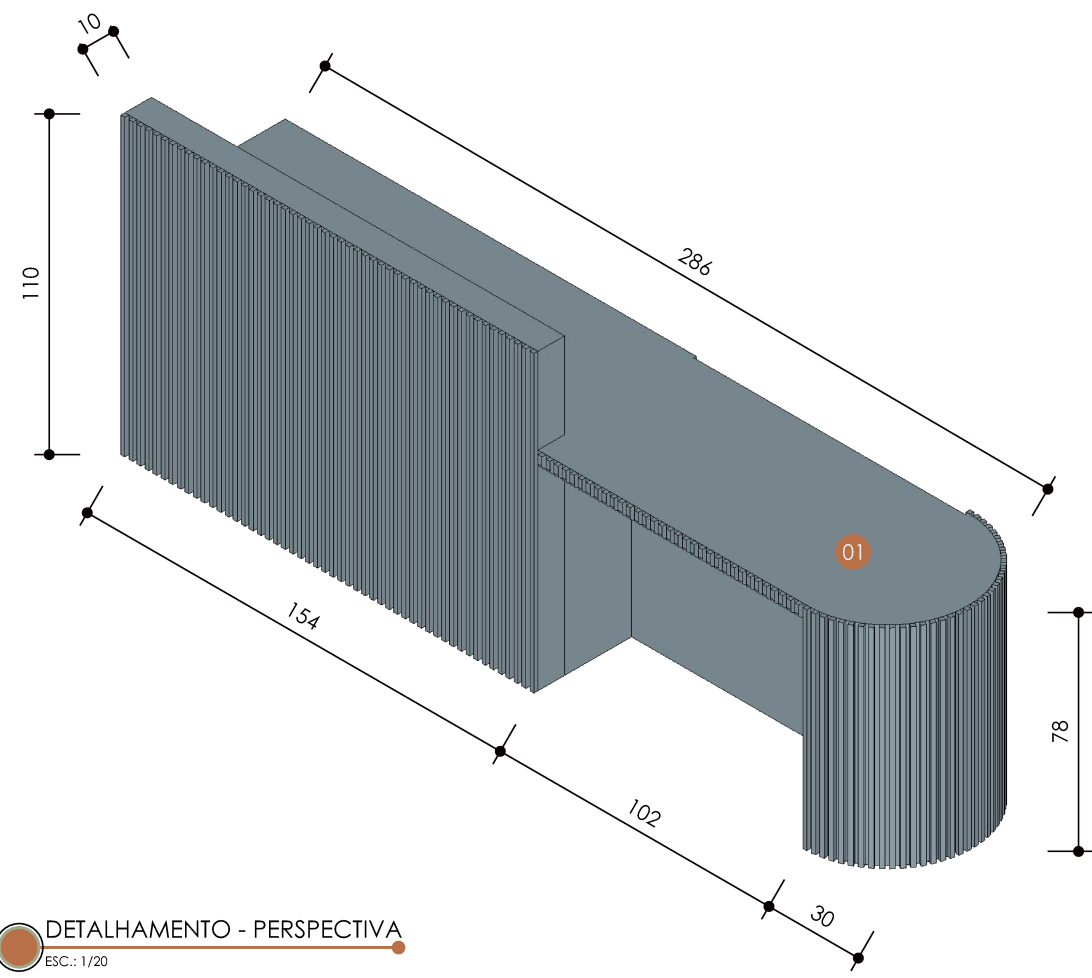

DETALHAMENTO - PERSPECTIVA
ESC.: 1/20

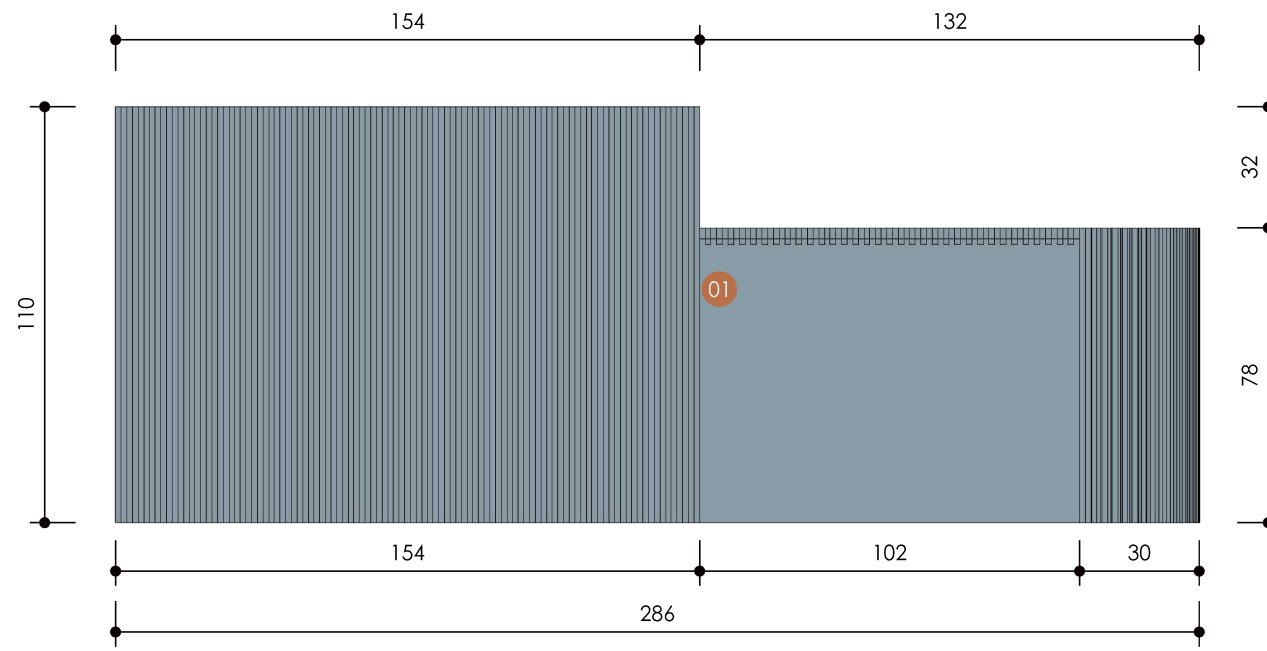

DETALHAMENTO - FRENTE
ESC.: 1/20

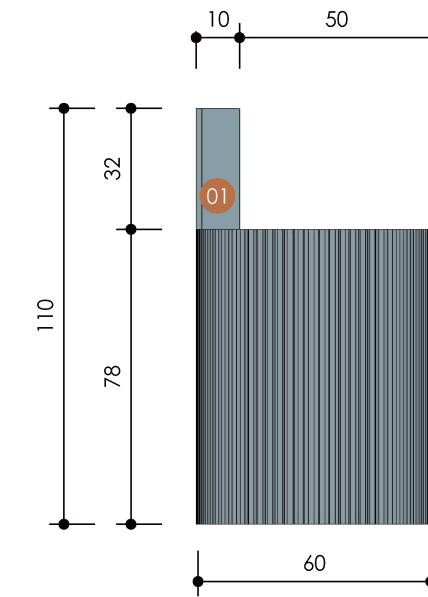

DETALHAMENTO - DIREITA
ESC.: 1/25

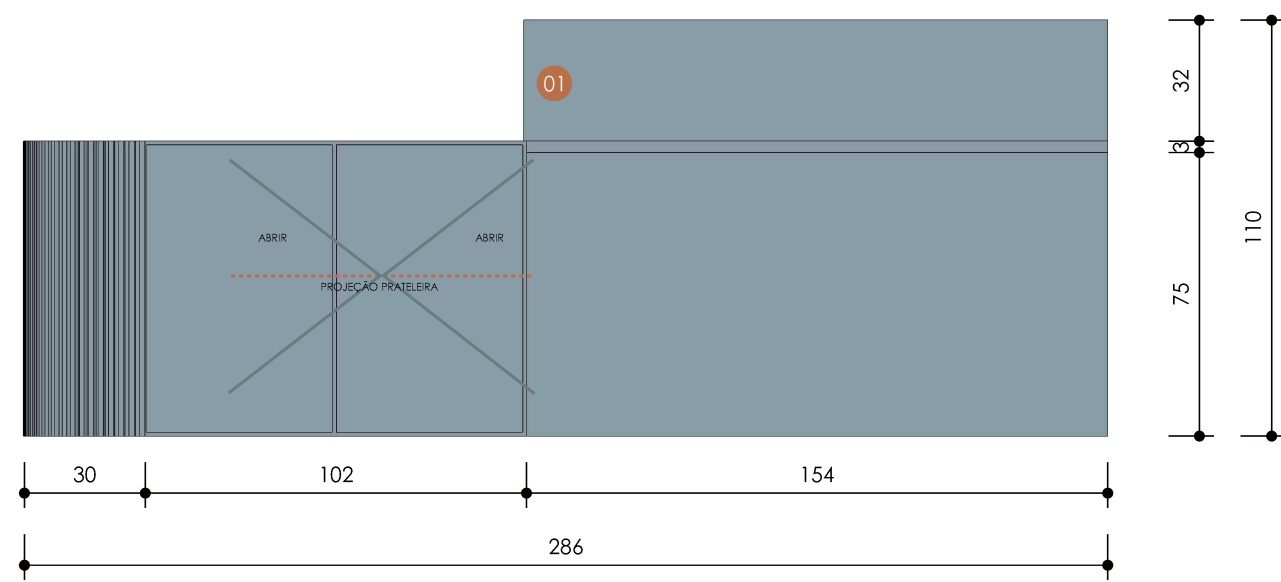

DETALHAMENTO - FUNDO
ESC.: 1/20

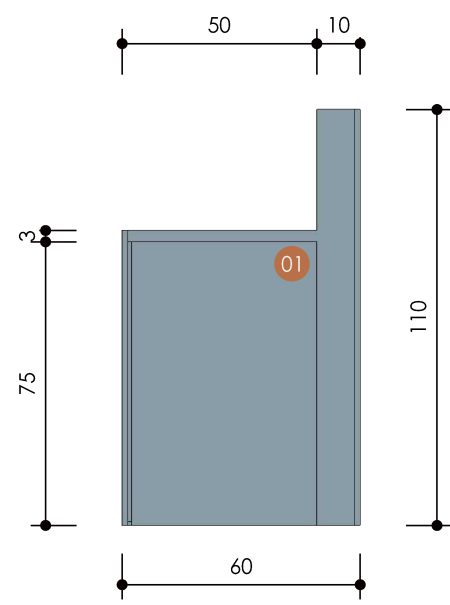

DETALHAMENTO - ESQUERDA
ESC.: 1/20

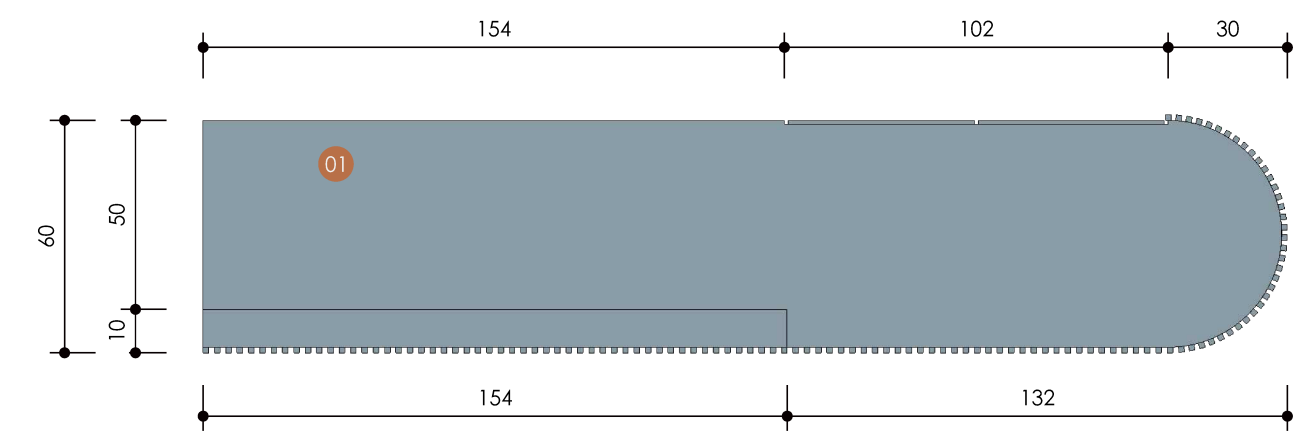

DETALHAMENTO - SUPERIOR
ESC.: 1/20

01 MDF AZUL ASTRAL - DURATEX

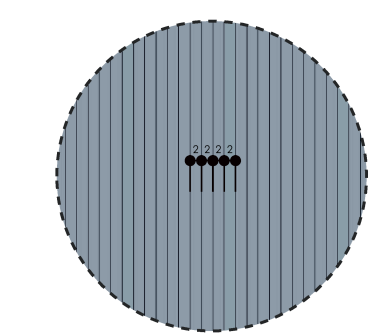

DETALHAMENTO 1 - RIPADO
ESC.: 1/10

PROJETO: PROJETO EXECUTIVO		DETALHAMENTO BALCÃO - RECEPÇÃO
AUTORA: JÚLIA TAVARES CESAR COUTO		PRANCHA: 13/13
DATA: OUTUBRO - 2022	LOCAL: UBERLÂNDIA - MG	ESCALA: 1/25