

PLANTA DE SITUAÇÃO
ESCALA 1/1000

COD. PROJETO	MATR.	DESCRIÇÃO
A1	PROJ. DE OBRAS DE TEMPERADO IMPERMEABILIZADO COM PAVIMENTO EPDM COM CRAZ	
A2	PROJ. DE PISO DE CIMENTO	
A3	PROJ. DE BLOCOS DE CONCRETO INTERTRAVADO DE CUBO CADA	
A4	PROJ. DE PAVIMENTO	
A5	PROJ. DE CANTO	

COD. PROJETO	DESCRIÇÃO
B1	CONCRETO ARMADO
B2	SANTA ACERCA FISSA PREMIUM NA COP BRANCA
B3	PROJ. DE CANTO

COD. PROJETO	DESCRIÇÃO
C1	PAINTURAS LATER BRANCO SÉCO
C2	PROTEÇÃO AO FOGO DE SÉCULO
C3	CONCRETO ARMADO
C4	MADEIRA E ACROLICO

COD. PROJETO	DIMENSÕES (mm x H x L)	TIPO	MATERIAL	QUANT.
P1	50x200	GRÃO - 1 FOLHA	BACORES REVEST. ESTRIBADO	5
P2	50x150	GRÃO - 1 FOLHA	LAMINADO ESTRUTURAL (LSE)	4
P3	50x150	GRÃO - 1 FOLHA	LAMINADO ESTRUTURAL (LSE)	2
P4	150x200	CORRER - 2 FOLHAS	VIDRO TEMPERADO E ALUMINIO	2
P5	225x270	CORRER - 2 FOLHAS	VIDRO TEMPERADO E ALUMINIO	1
P6	150x200	BASCULANTE - 2 FOLHAS	BACORES REVEST. ESTRIBADO	1

COD.	TIPO	MARCA	MATERIAL	QUANT.
E1	CORRIMÃO	METAL SKATE OFFICIAL	TUBO DE AÇO COM PINTURA	2
E2	ACABADIA	FITNESS EQUIPMENT	MMA TI ESTACIÃO FLEX SAÚDE	4

COD. PROJETO	DESCRIÇÃO
F1	PRECISO
F2	GRAMA EMERSONIA
F3	GRAMA BERNARDINI
F4	HORTIJA COMUM
F5	ALHO SOCIAL
F6	ALHO SOCIAL
F7	BASTARDE DE CALÇA
F8	BRUNATAVA ANANIAS
F9	LAVANDA
F10	LIRO ANANIAS
F11	ADALEIA
F12	PEREIRA
F13	PEREIRA
F14	PEREIRA
F15	JACARANDA AMARILHA
F16	JACARANDA AMARILHA
F17	COMBRINA
F18	PEREIRA
F19	PATA DE CAÇA
F20	PALMEIRA BRITANICA
F21	PALMEIRA BRITANICA
F22	PEREIRA
F23	PEREIRA
F24	PEREIRA
F25	PEREIRA
F26	PEREIRA
F27	PEREIRA
F28	PEREIRA
F29	PEREIRA
F30	PEREIRA
F31	PEREIRA
F32	PEREIRA
F33	PEREIRA
F34	PEREIRA
F35	PEREIRA
F36	PEREIRA
F37	PEREIRA
F38	PEREIRA
F39	PEREIRA
F40	PEREIRA
F41	PEREIRA
F42	PEREIRA
F43	PEREIRA
F44	PEREIRA
F45	PEREIRA
F46	PEREIRA
F47	PEREIRA
F48	PEREIRA
F49	PEREIRA
F50	PEREIRA

PERSPECTIVAS



RETALHOS DE PAISAGEM
PRAÇA DA REPÚBLICA DE ITUMBIARA

DESCRIÇÃO: TRABALHO DE CONCLUSÃO DE CURSO II

PROJETO LOCAL: PRAÇA DA REPÚBLICA - ITUMBIARA
AVENIDA PARANAIBA, RUA PADRE FLORENTINO, PADRE FÉLIX, ANTÔNIO J. SILVA
CENTRO - ITUMBIARA - GOIÁS.

CONTEÚDO: PLANTA, TABELAS, PERSPECTIVAS

ÁREAS (m²):
ÁREA DA PRAÇA: 9.237,46
ÁREA DO CALÇADÃO E TRAVESSIA: 1.456,52
ÁREA TOTAL: 10.693,98

ESCALA: INDICADA
DATA: 12/2019
DESENHO: NAYARA
FOLHA: 01/08

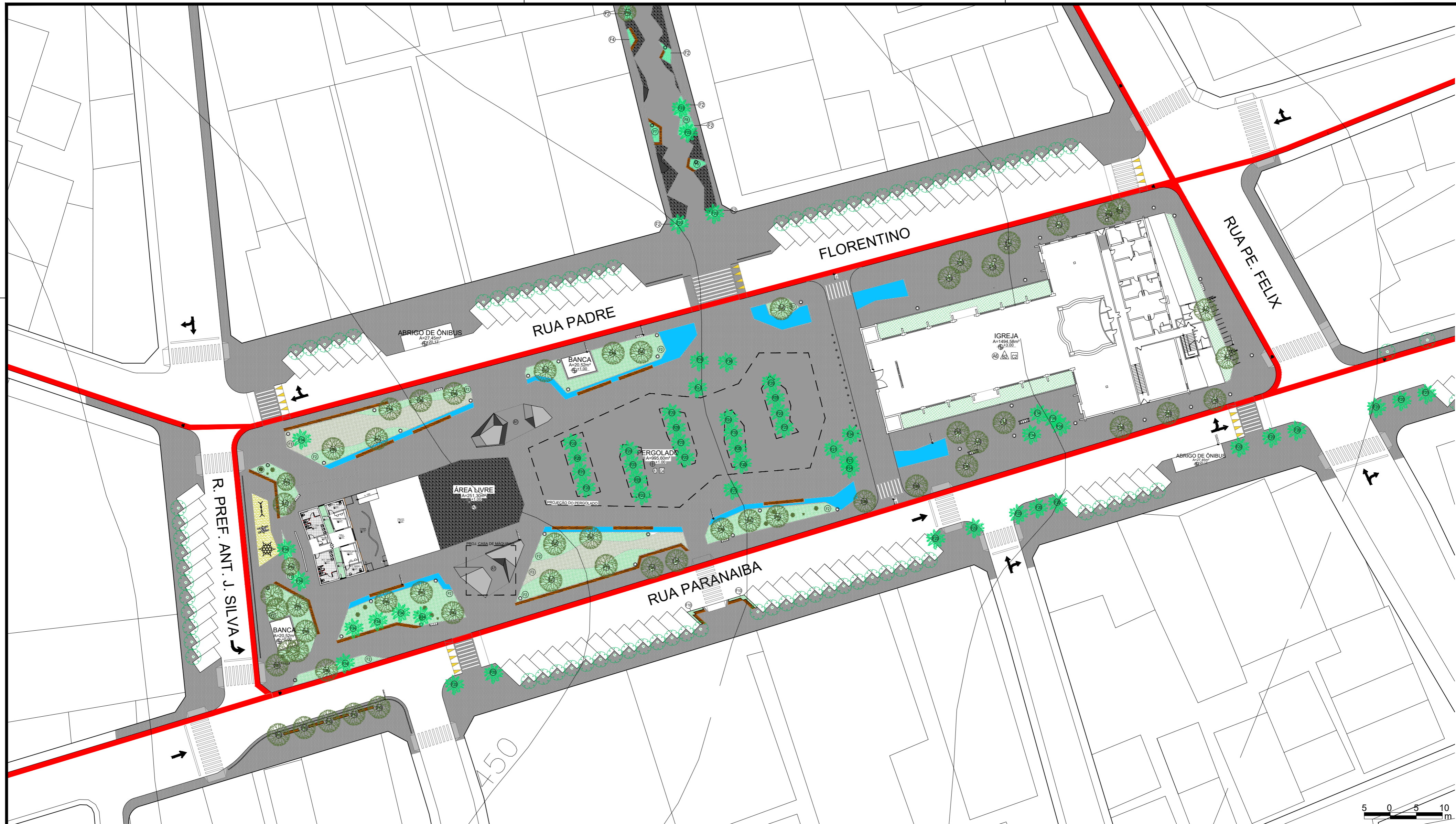

PLANTA-BAIXA - PRAÇA DA REPÚBLICA
ESCALA 1/500

A | PISO

COD. PROJETO	INDIC.	DESCRIÇÃO
A1		PISO EM CIMENTO DESEMPENHO SUPERABRASADO COM PINTURA EPÓXI COR CINZA
A2		ZONA PROTEGIDA
A3		PISO EM BLOCOS DE CONCRETO INTERTRAVADO DE COR CINZA
A4		PISO EM BLOCOS DE CONCRETO INTERTRAVADO DE COR CINZA
A5		ÁREA
A6		PISO CERÂMICO

B | PAREDES

COD. PROJETO	DESCRIÇÃO
B1	CONCRETO ARMADO
B2	TUVA ACERVA PÓDIA PROGRAMAR COM BRANCA
B3	PISO CERÂMICO

C | TETO

COD. PROJETO	DESCRIÇÃO
C1	PINTURA LATEX BRANCO SÉCO
C2	PINTURA NO PAINEL DE GESSO
C3	CONCRETO ARMADO
C4	MADEIRA ACABADO

D | ESQUADRIAS

COD.	OMENÇÕES	TIPO	MATERIAL	QUANT.
P1	80x270	GRD - 1 FOLHA	BAZÓCIS REVEST. LAMINADO MELAMÍNICO	5
P2	80x270	GRD - 1 FOLHA	LAMINADO ESTRUTURAL (TE)	4
P3	80x270	GRD - 1 FOLHA	LAMINADO ESTRUTURAL (TE)	2
P4	150x270	CORNER - 2 FOLHAS	SAPO TEMPERADO E ALUMÍNIO	2
P5	225x270	CORNER - 2 FOLHAS	SAPO TEMPERADO E ALUMÍNIO	1
P6	100x270	BASCULANTE - 2 FOLHAS	MELAMÍNICO	1

E | ESPECIFICAÇÕES

COD.	TIPO	MARCA	MATERIAL	QUANT.
E1	CORRIMÃO	METAL SKATE OFFICIAL	TUBO DE AÇO COM PINTURA ELETROLÍTICA PRETA	2
E2	ACADEMIA	FITNESS EQUIPMENT	MULTI ESTÁCIO EX SAÚDE PRETA, AÇO COM PINTURA	4

F | ESPÉCIES

COD. PROJETO	DESCRIÇÃO
F1	PEREGRINO
F2	GRAMA ESMERALDA
F3	GRAMA MEDICINA
F4	HORTIÇA COMUM
F5	CHEIRINHO
F6	ALHO SÓCULO
F7	BASTARDE DE CALHÊ
F8	MELISSA AMERICANA
F9	LAJANICA
F10	LIRO AMERICANO
F11	ADUÇA
F12	PE-ROSA
F13	PE-ROSA
F14	PE-ROSA
F15	JACINTANDA AMERICANA
F16	ARIZO-CANDELA
F17	GOBIERNA
F18	PISTIQUIL
F19	PATA DE VACA
F20	PALESTRA AMERICANA
F21	PALESTRA AMERICANA
F22	PALESTRA AMERICANA
F23	BRANCO-DE-ARARA
F24	FOLETA
F25	ALMORREQUIM
F26	BEJE COPALE
F27	MONDEIRO
F28	ANDARA-SALSA
F29	PIRENEIRO
F30	BRANCO-DE-ARARA
F31	CANARILO
F32	MOCHILA
F33	PROVADOR
F34	GOBIERNA
F35	LIURO
F36	AUTUMNO

PERSPECTIVAS

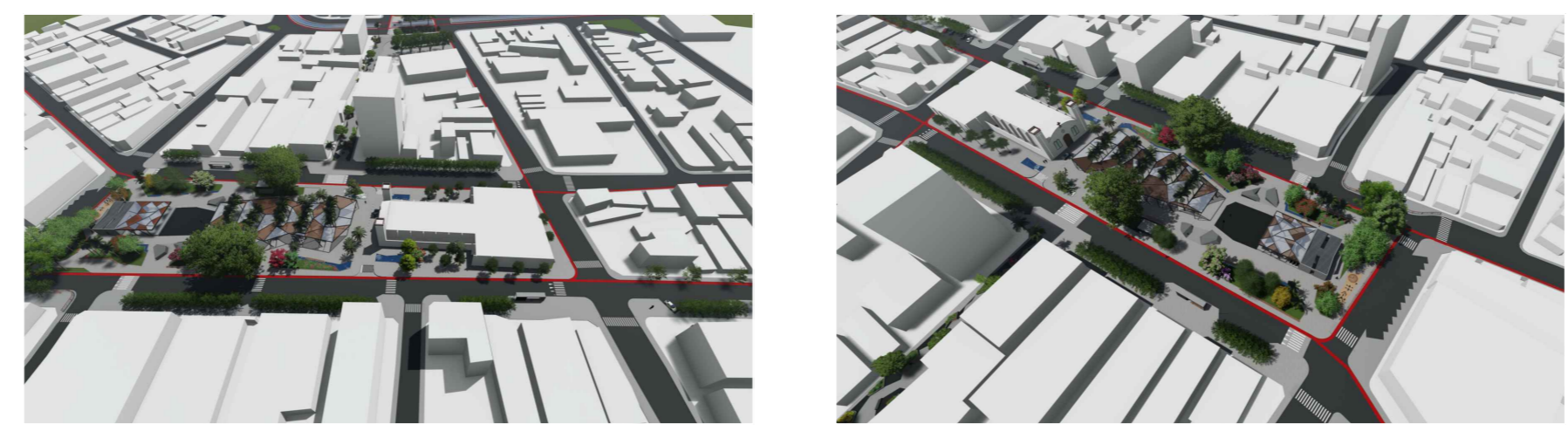

RETALHOS DE PAISAGEM
PRAÇA DA REPÚBLICA DE ITUMBIARA

DESCRIÇÃO: TRABALHO DE CONCLUSÃO DE CURSO II

PROJETO/LOCAL: **PRAÇA DA REPÚBLICA - ITUMBIARA**
AVENIDA PARANAIBA, RUA PADRE FLORENTINO, PADRE FÉLIX, ANTÔNIO J. SILVA
CENTRO - ITUMBIARA - GOIÁS.

CONTEÚDO:
PLANTA
TABELAS
PERSPECTIVAS

ÁREAS (m²):
ÁREA DA PRAÇA: 9.237,46
ÁREA DO CALÇADÃO E TRAVESSIA: 1.456,52
ÁREA TOTAL: 10.693,98

ESCALA: INDICADA
DATA: 12/2019
DESENHO: NAYARA
FOLHA: 02/08

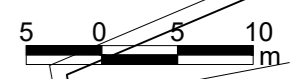



PLANTA-BAIXA - RUA SANTA RITA
ESCALA 1/500

A | PISO

COD. PROJETO	MATERIAL	DESCRIÇÃO
A1	PROJ. EM CIMENTO DESEMPELHADO IMPERMEABILIZADO COM FANTURIA EPÓXI COR CANJA	
A2	PROJ. EM CIMENTO DESEMPELHADO IMPERMEABILIZADO COM FANTURIA EPÓXI COR CANJA	
A3	PROJ. EM ALGODÃO DE CONCRETO INTERTRAVADO DE COR CANJA	
A4	PROJ. EM ALGODÃO DE CONCRETO INTERTRAVADO DE COR CANJA	
A5	PROJ. EM ALGODÃO DE CONCRETO INTERTRAVADO DE COR CANJA	
A6	PROJ. EM ALGODÃO DE CONCRETO INTERTRAVADO DE COR CANJA	

B | PAREDES

COD. PROJETO	DESCRIÇÃO
B1	CONCRETO APARENTE
B2	TINTA BRANCA PÓS-PRONTA EM COR BRANCA
B3	PROJ. CERÂMICO

C | TETO

COD. PROJETO	DESCRIÇÃO
C1	PROJ. TETO BRANCO DE CIMENTO
C2	PROJ. TETO BRANCO DE CIMENTO
C3	CONCRETO APARENTE
C4	MADERA E ACRÍLICO

D | ESQUADRIAS

COD. PROJETO	DIMENSÕES (mm)	TIPO	MATERIAL	QUANT.
P1	90x270	GIRO - 1 FOLHA	MADERA REVEST. LAMBRADO	5
P2	60x180	GIRO - 1 FOLHA	LAMBRADO ESTRUTURAL (F2)	4
P3	90x180	GIRO - 1 FOLHA	LAMBRADO ESTRUTURAL (F2)	2
P4	150x270	CORNER - 2 FOLHAS	VIDRO TEMPERADO E ALUMINIO	2
P5	225x270	CORNER - 2 FOLHAS	VIDRO TEMPERADO E ALUMINIO	1
P6	150x270	BASECULANTE - 2 FOLHAS	MELAMINICO	1

E | ESPECIFICAÇÕES

COD. PROJETO	TIPO	MARCA	MATERIAL	QUANT.
E1	CORRIDA	METAL SKATE OFFICIAL	TUBO DE AÇO COM PINTURA	2
E2	CADEIRA	FITNESS EQUIPMENT	MULTI-ESTADO FLUX GAUGE	4

PERSPECTIVAS

F | ESPÉCIES

COD. PROJETO	DESCRIÇÃO
F1	PROJ. CIPRIANO
F2	GRAMMA EMBELIDA
F3	GRAMMA ANTONIO
F4	PORTULA COMUM
F5	CAPIM COTONDELA
F6	ALGODÃO BRANCO
F7	ESTRELA DE SÁBIA
F8	IRIS LILAZ BRANCA
F9	LAVANDA
F10	LIRIO MARILÓ
F11	ADALEA
F12	PEREGRINA
F13	PEREGRINA
F14	PEREGRINA
F15	JACARANDA BRANCO
F16	JACARANDA BRANCO
F17	COQUELA
F18	PROJ. PAVIA
F19	PASTA DE SICA
F20	PALMEIRA ARESTADA
F21	PALMEIRA ARESTADA
F22	PALMEIRA ARESTADA
F23	BRUNHELA-AMOR
F24	FIGUEIRA
F25	JACARANDA BRANCO
F26	SETE CORAS
F27	MONTELEONE
F28	MONTELEONE
F29	MONTELEONE
F30	MONTELEONE
F31	MONTELEONE
F32	MONTELEONE
F33	MONTELEONE
F34	MONTELEONE
F35	MONTELEONE
F36	MONTELEONE
F37	MONTELEONE
F38	MONTELEONE
F39	MONTELEONE
F40	MONTELEONE
F41	MONTELEONE
F42	MONTELEONE
F43	MONTELEONE
F44	MONTELEONE
F45	MONTELEONE
F46	MONTELEONE
F47	MONTELEONE
F48	MONTELEONE
F49	MONTELEONE
F50	MONTELEONE



RETALHOS DE PAISAGEM
PRAÇA DA REPÚBLICA DE ITUMBIARA

DESCRIÇÃO: TRABALHO DE CONCLUSÃO DE CURSO II

PROJETO/LOCAL: PRAÇA DA REPÚBLICA - ITUMBIARA

AVENIDA PARANAÍBA, RUA PADRE FLORENTINO, PADRE FÉLIX. ANTÔNIO J. SILVA CENTRO - ITUMBIARA - GOIÁS.

CONTEÚDO: PLANTA, TABELAS, PERSPECTIVAS

DESENHO: NAYARA

DATA: 12/2019

FOLHA: 03/08

ÁREAS (m²):
ÁREA DA PRAÇA: 9.237,46
ÁREA DO CALÇADÃO E TRAVESSIA: 1.456,52
ÁREA TOTAL: 10.693,98



VISTAS - BANHEIRO PÚBLICO
ESCALA 1/50

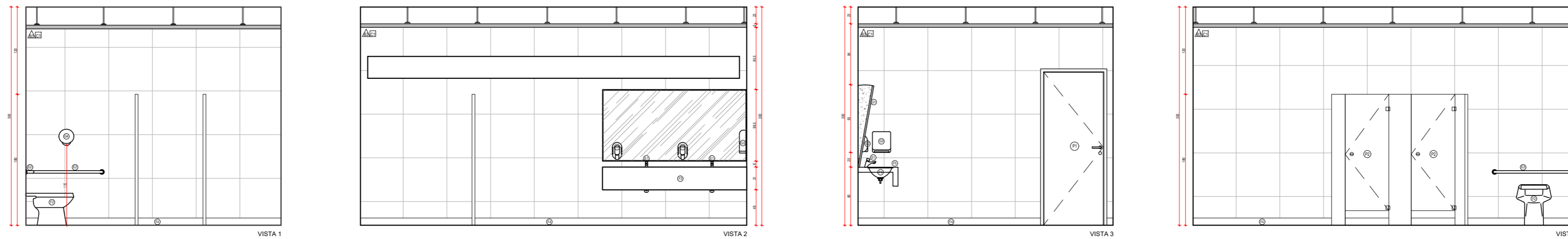

PERSPECTIVA



A | PISO

COD. PROJETO	MACH.	DESCRIÇÃO
A1		PISO EM CIMENTO DESEMPENHADO IMPERMEABILIZADO COM PINTURA EPÓXI COR CINZA
A2		PIEDRA PORTUGUESA
A3		PISO EM BLOCOS DE CONCRETO INTERTRAVADO DE COR CINZA
A4		FODO DUPLO LAMINADO
A5		AREIA
A6		PISO CERÂMICO

B | PAREDES

COD. PROJETO	DESCRIÇÃO
B1	CONCRETO APARENTE
B2	TAVES ACRILICA FOSCA PREMIUM NA COR BRANCA
B3	PISO CERÂMICO

C | TETO

COD. PROJETO	DESCRIÇÃO
C1	PINTURA LÁTEX BRANCO GEL
C2	PINTURA NO PAINEL DE GESSO
C3	CONCRETO APARENTE
C4	MADERA E ACRILICO

D | ESQUADRIAS

COD.	DIMENSÕES (largura x altura padrão)	TIPO	MATERIAL	QUANT.
P1	90x210	GIRO - 1 FOLHA	MADERA REVEST LAMINADO MELAMINICO	5
P2	60x180	GIRO - 1 FOLHA	LAMINADO ESTRUTURAL (75)	4
P3	90x180	GIRO - 1 FOLHA	LAMINADO ESTRUTURAL (75)	2
P4	150x210	CORRER - 2 FOLHAS	VIDRO TEMPERADO E ALUMINIO	2
P5	225x210	CORRER - 2 FOLHAS	VIDRO TEMPERADO E ALUMINIO	1
P6	100x210	BASCULANTE - 2 FOLHAS	MADERA REVEST LAMINADO MELAMINICO	1
J1	225x280x10	CORRER	VIDRO TEMPERADO E ALUMINIO	2

E | METAIS, INOX E METALON

COD. PROJETO	DESCRIÇÃO
E1	TORNHEIRA PARA LAVATORIO DE MESA EM METAL CROMADO PADRÃO ALTO COM FEC. AUTOMÁTICO
E2	BARRA DE VISO SANITARIO PARA FME (FIXADA NA PAREDE)

F | LOUÇAS

COD. PROJETO	DESCRIÇÃO
F1	LAVATORIO DE EMBUTIR DECA COR BRANCO
F2	BANHEIRA SANITARIA 90 DEGRÉS - MODELO REFERENCIA DECA VOGUE P.510.17 COR BRANCO
F3	BANCAIDA EM GRANITO
F4	RODAPE EM GRANITO

G | ACESSÓRIOS

COD. PROJETO	DESCRIÇÃO
G1	ESPELHO CRIITAL
G2	SABONEIPEIRA
G3	TOALHEIRO
G4	PAPELEIRO
G5	LIXEIRA DE LITROS
G6	DAQUA HIGIENICA



RETALHOS DE PAISAGEM
PRAÇA DA REPÚBLICA DE ITUMBIARA

DESCRIÇÃO: TRABALHO DE CONCLUSÃO DE CURSO II

PROJETO/LOCAL: PRAÇA DA REPÚBLICA - ITUMBIARA

AVENIDA PARANAÍBA, RUA PADRE FLORENTINO, PADRE FÉLIX, ANTÔNIO J. SILVA CENTRO - ITUMBIARA - GOIÁS.

CONTEÚDO: PLANTA, VISTAS, TABELAS, PERSPECTIVA

ÁREAS (m²):
ÁREA DA PRAÇA: 9.237,46
ÁREA DO CALÇADÃO E TRAVESSIA: 1.456,52
ÁREA TOTAL: 10.693,98

ESCALA: INDICADA
DATA: 12/2019

DESENHO: NAYARA
FOLHA: 04/08

ELEVAÇÕES

ESCALA 1/100

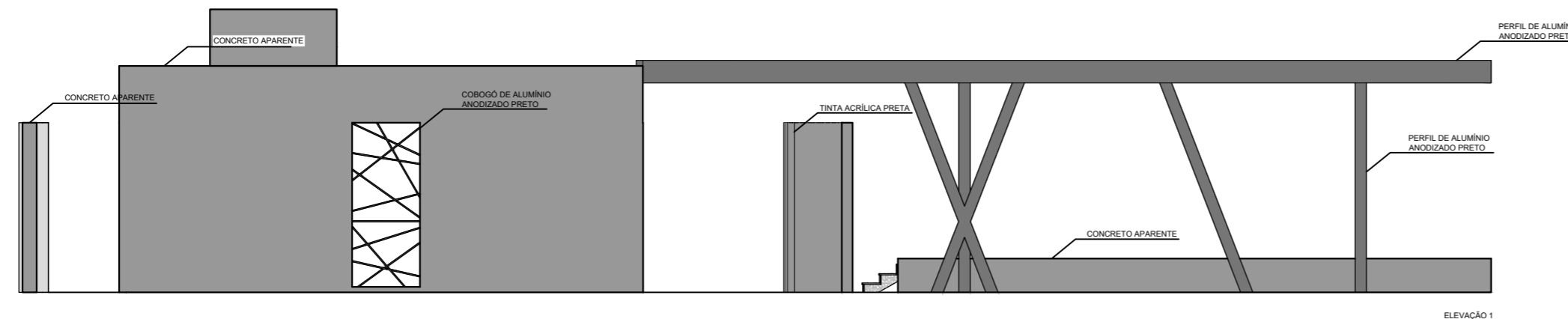

ELEVAÇÃO 1

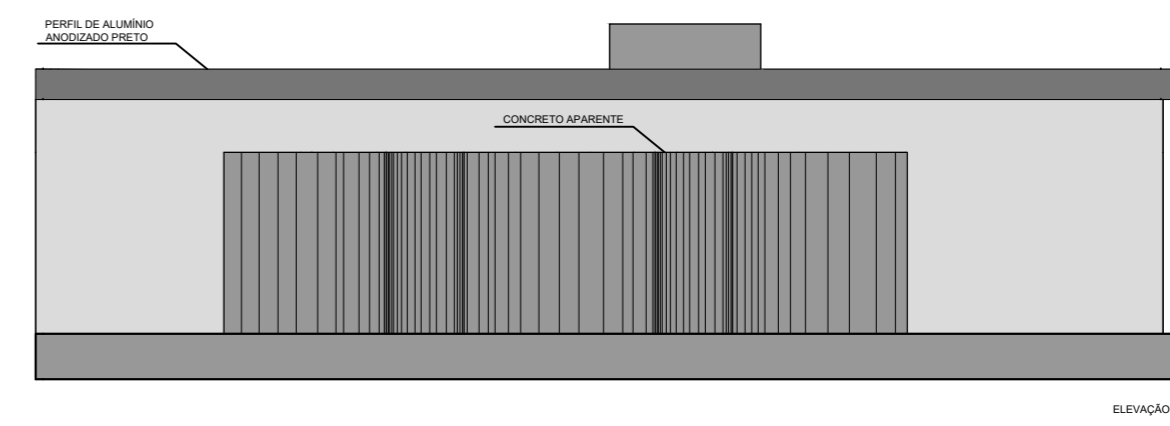

ELEVAÇÃO 2

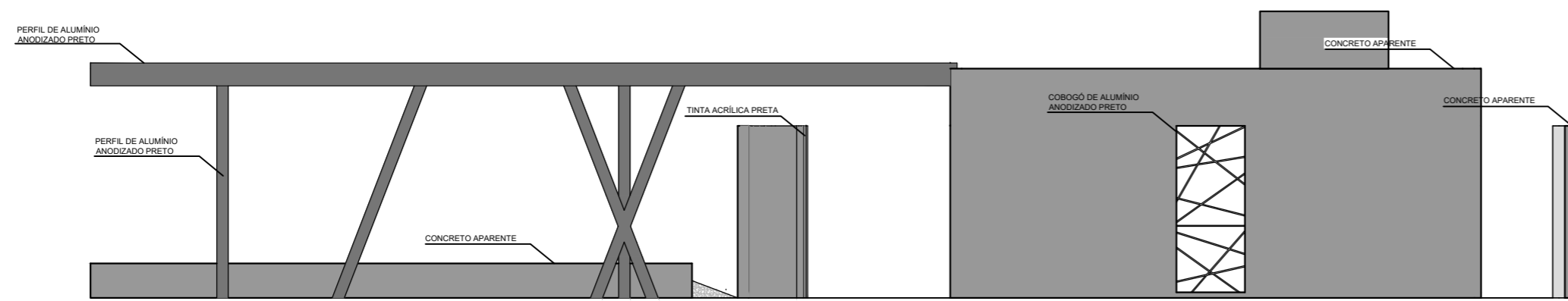

ELEVAÇÃO 3

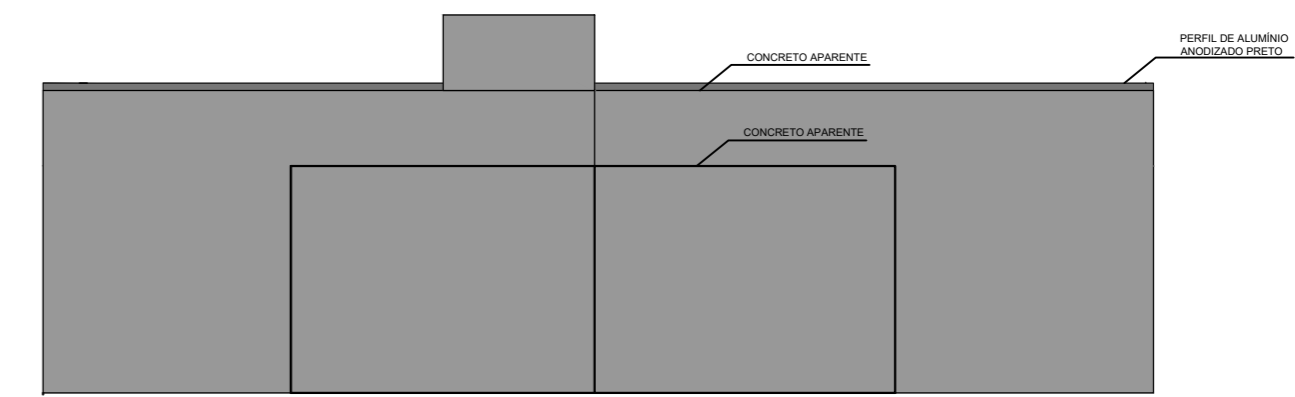

ELEVAÇÃO 4

CORTES

ESCALA 1/100

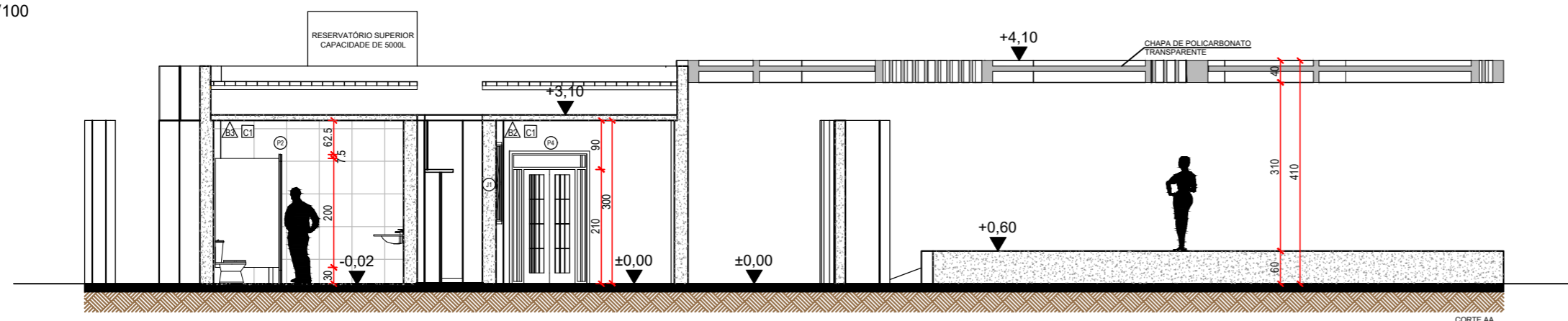

CORTE AA

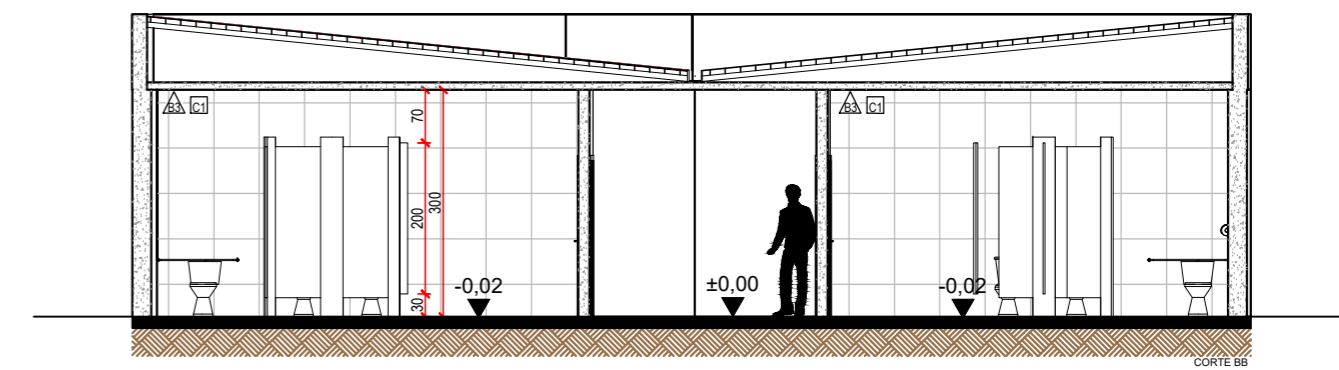

CORTE BB

PLANTA DE COBERTURA

ESCALA 1/200

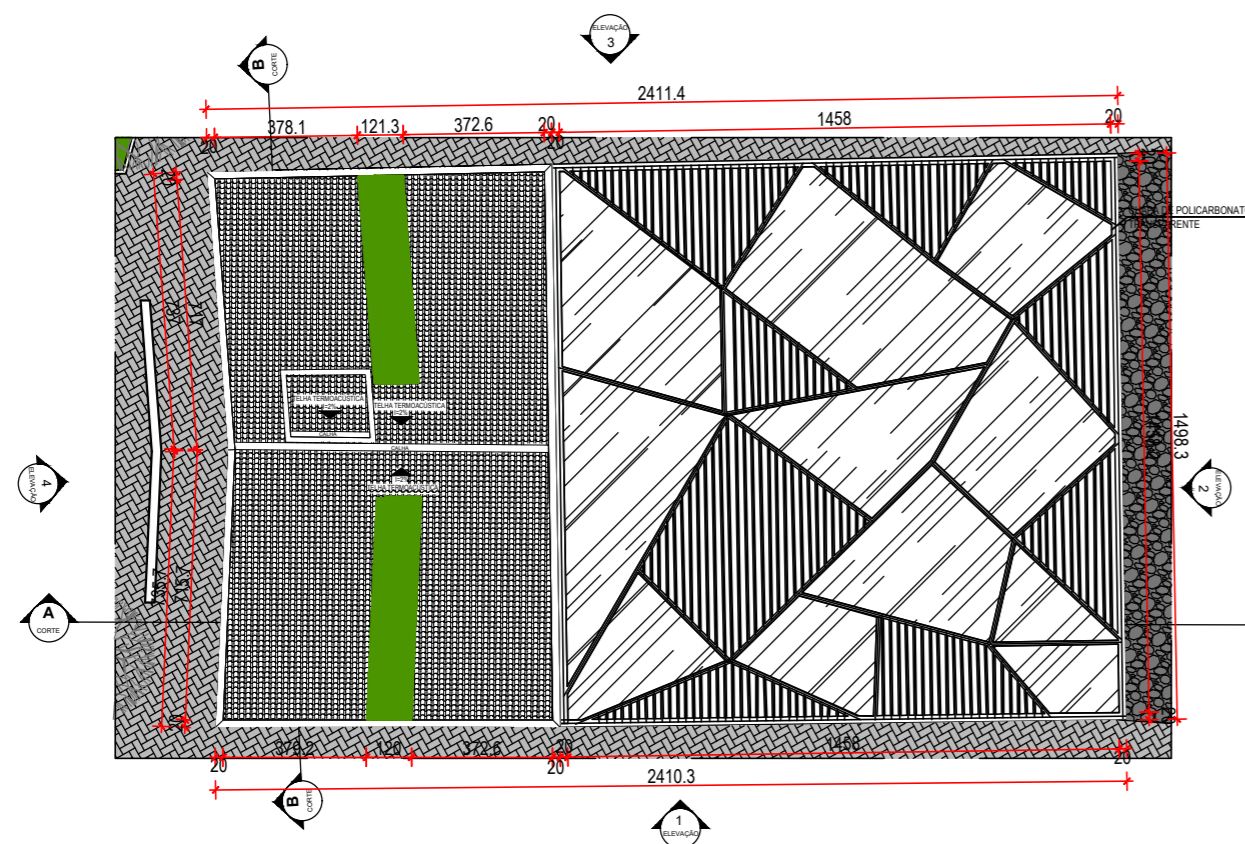

A | PISO

COD. PROJETO	MADA	DESCRIÇÃO
A1		PISO EM CIMENTO DESEMPELADO IMPERMEABILIZADO COM PINTURA EPOXI COR CINZA
A2		PEDRA PORTUGUESA
A3		PISO EM BLOCOS DE CONCRETO INTERTRAVADO DE COR CINZA
A4		PISO SUPERLAMINADO
A5		ÁREA
A6		PISO CERÂMICO

B | PAREDES

COD. PROJETO	DESCRIÇÃO
B1	CONCRETO APARENTE
B2	TINTA ACRÍLICA FOSCA PREMIUM NA COR BRANCA
B3	PISO CERÂMICO

C | TETO

COD. PROJETO	DESCRIÇÃO
C1	PINTURA LATEX BRANCO GEL
C2	PINTURA NO FIBRE DE VIDRO
C3	CONCRETO APARENTE
C4	MADERA E ACRÍLICO

D | ESQUADRIAS

COD. PROJETO	DIMENSÕES (compr. x alt. x prof.)	TIPO	MATERIAL	QUANT.
P1	90x210	GIRO - 1 FOLHA	MADERA REVEST. LAMINADO MELAMÍNICO	5
P2	60x180	GIRO - 1 FOLHA	LAMINADO ESTRUTURAL (TS)	4
P3	90x180	GIRO - 1 FOLHA	LAMINADO ESTRUTURAL (TS)	2
P4	150x210	CORNER - 2 FOLHAS	VIDRO TEMPERADO E ALUMÍNIO	2
P5	225x210	CORNER - 2 FOLHAS	VIDRO TEMPERADO E ALUMÍNIO	1
P6	100x210	BASCULANTE - 2 FOLHAS	MADERA REVEST. LAMINADO MELAMÍNICO	1

E | METAS, INOX E METALON

COD. PROJETO	DESCRIÇÃO
E1	TORNHEIRA PARA LIXA TORO DE MESA EM METAL CROMADO PADRÃO ALTO COM REC. AUTOMÁTICO
E2	BARRA DE VASO SANITÁRIO PARA FINE JOGADA NA PAREDE

PERSPECTIVAS

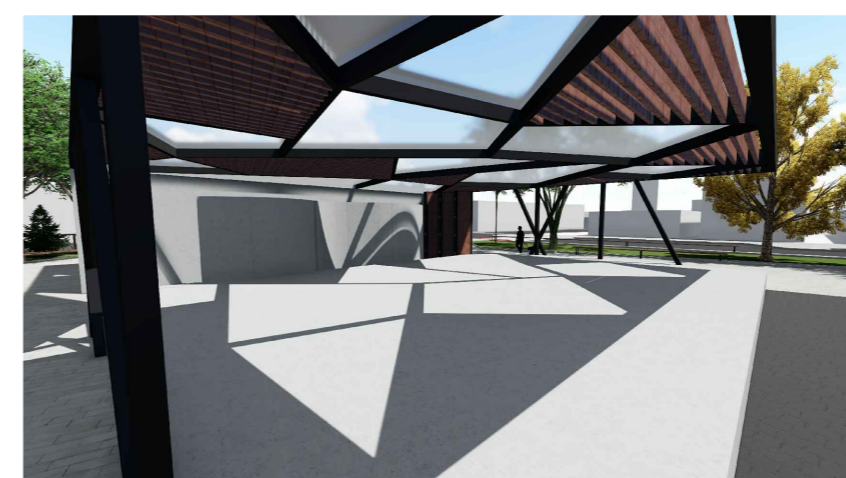

RETALHOS DE PAISAGEM

PRAÇA DA REPÚBLICA DE ITUMBIARA

DESCRIÇÃO: TRABALHO DE CONCLUSÃO DE CURSO II

PROJETO LOCAL: PRAÇA DA REPÚBLICA - ITUMBIARA
 AVENIDA PARANAÍBA, RUA PADRE FLORENTINO, PADRE FÉLIX, ANTÔNIO J. SILVA
 CENTRO - ITUMBIARA - GOIÁS.

CONTEÚDO:
 PLANTA
 ELEVAÇÕES
 CORTES
 TABELAS
 PERSPECTIVAS

ÁREAS (m²):
 ÁREA DA PRAÇA: 9.237,46
 ÁREA DO CALÇADÃO E TRAVESSIA: 1.456,52
 ÁREA TOTAL: 10.693,98
 ESCALA: INDICADA
 DATA: 12/2019
 DESENHO: NAYARA
 FOLHA: 05/08

BICICLETÁRIO
ESCALA 1/25

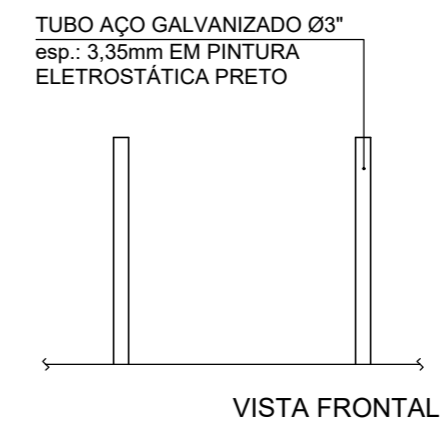
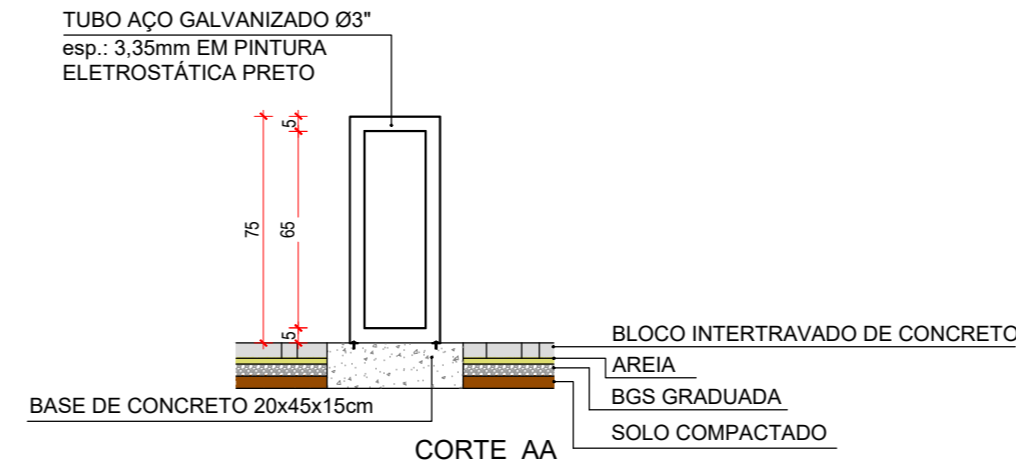
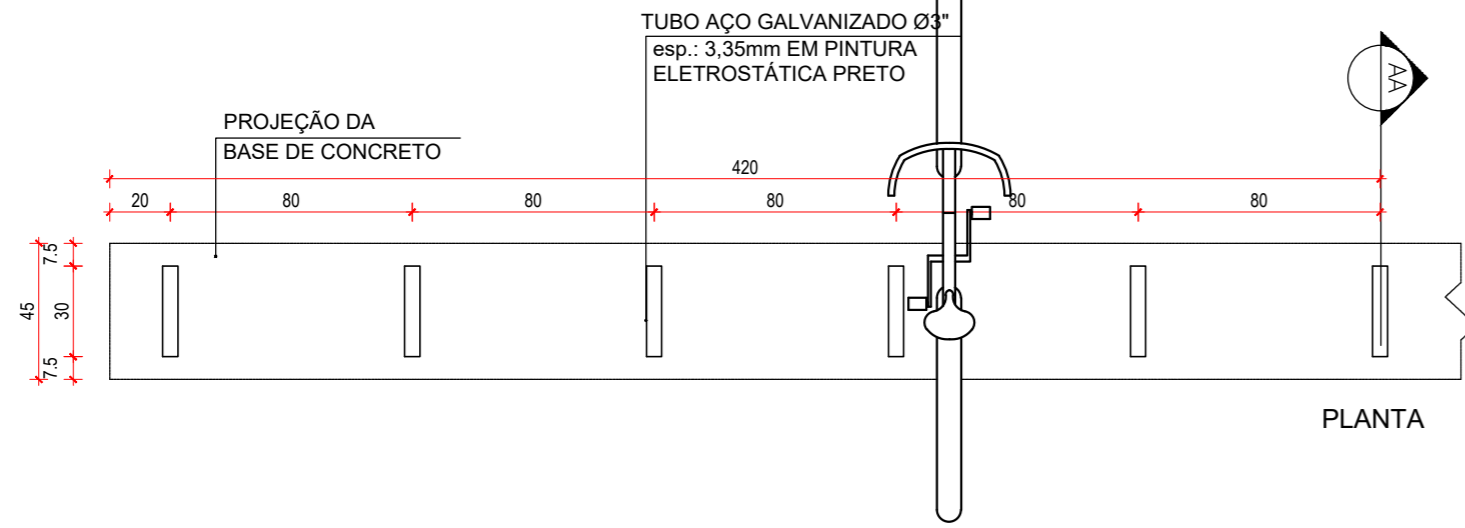

ILUMINAÇÃO
ESCALA 1/25

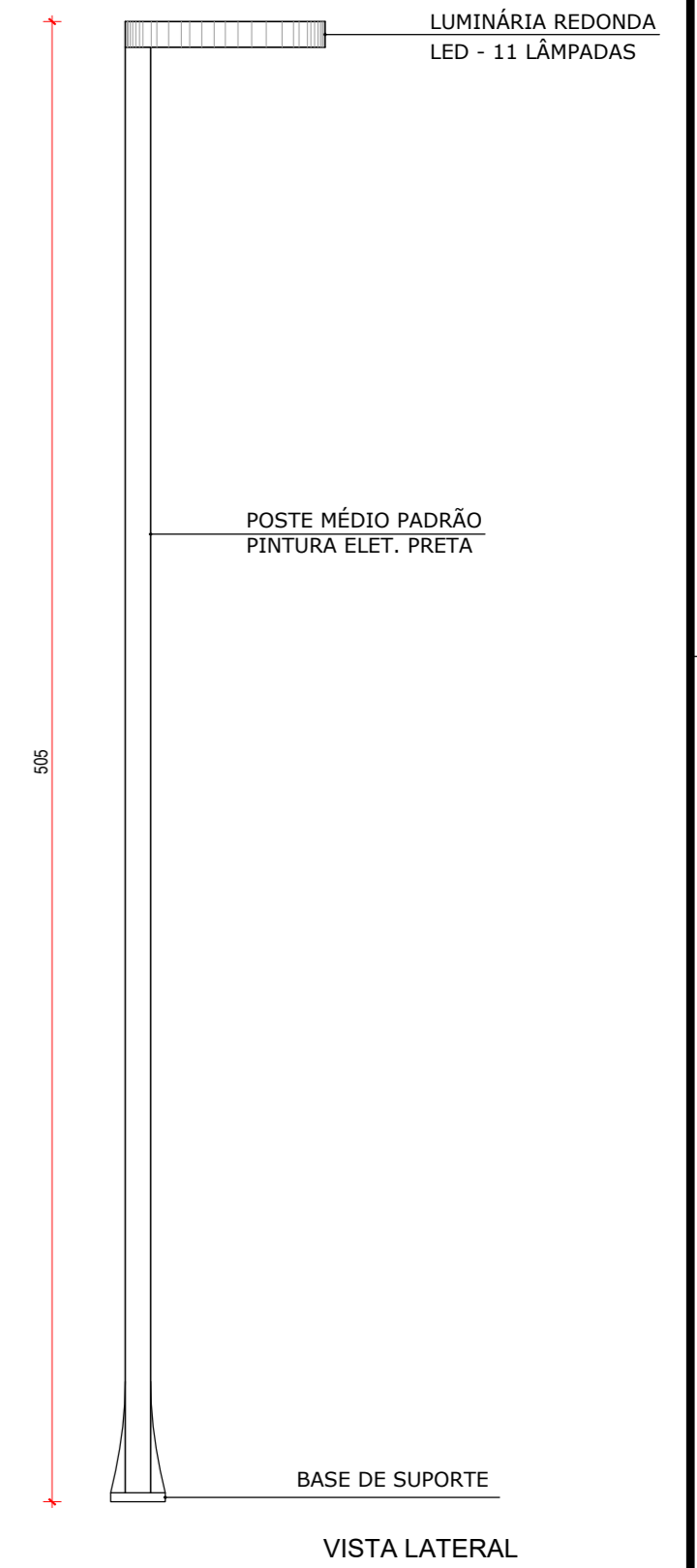

BANCO
ESCALA 1/25

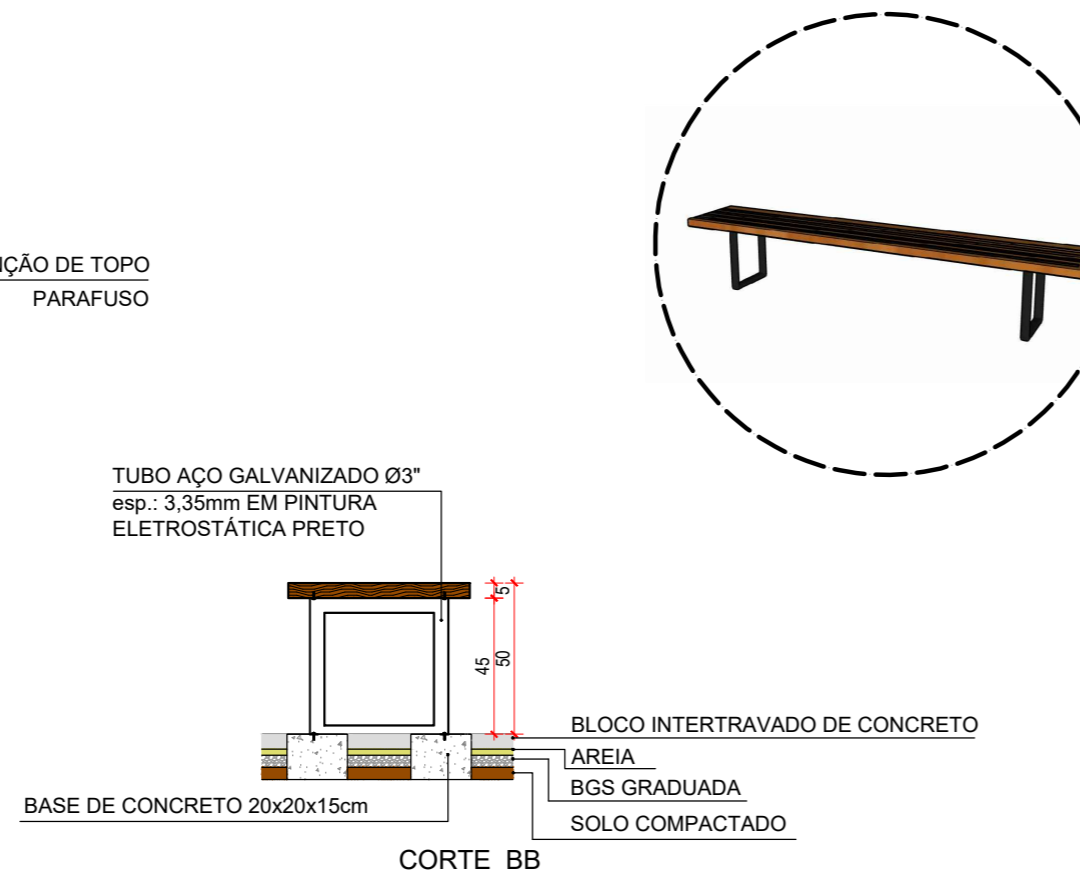
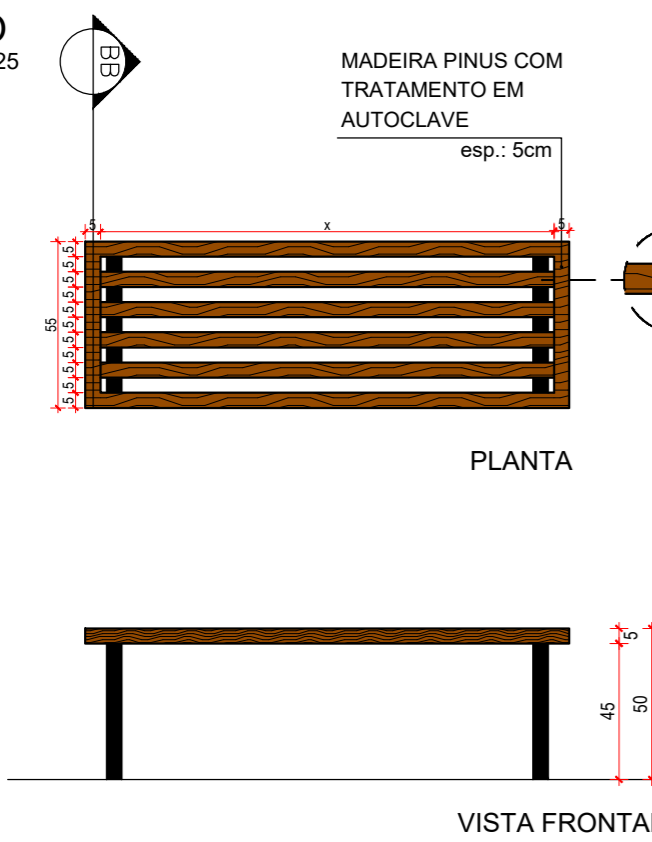

CALÇADAS TRATADAS
ESCALA 1/25

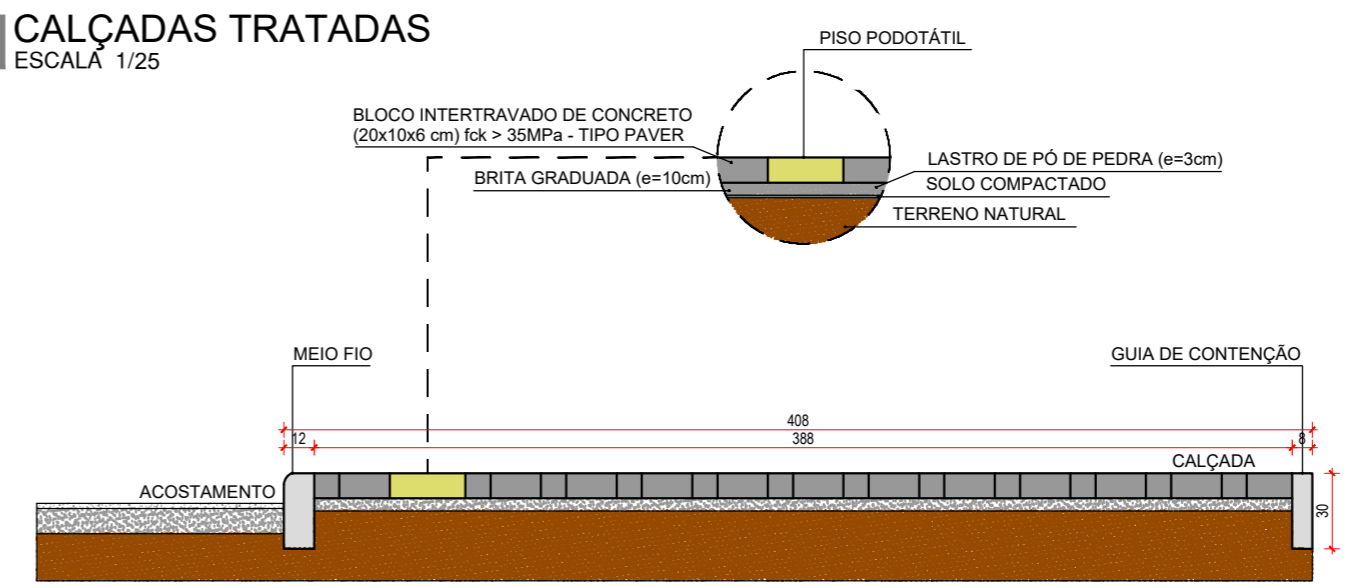

LIXEIRA
ESCALA 1/25

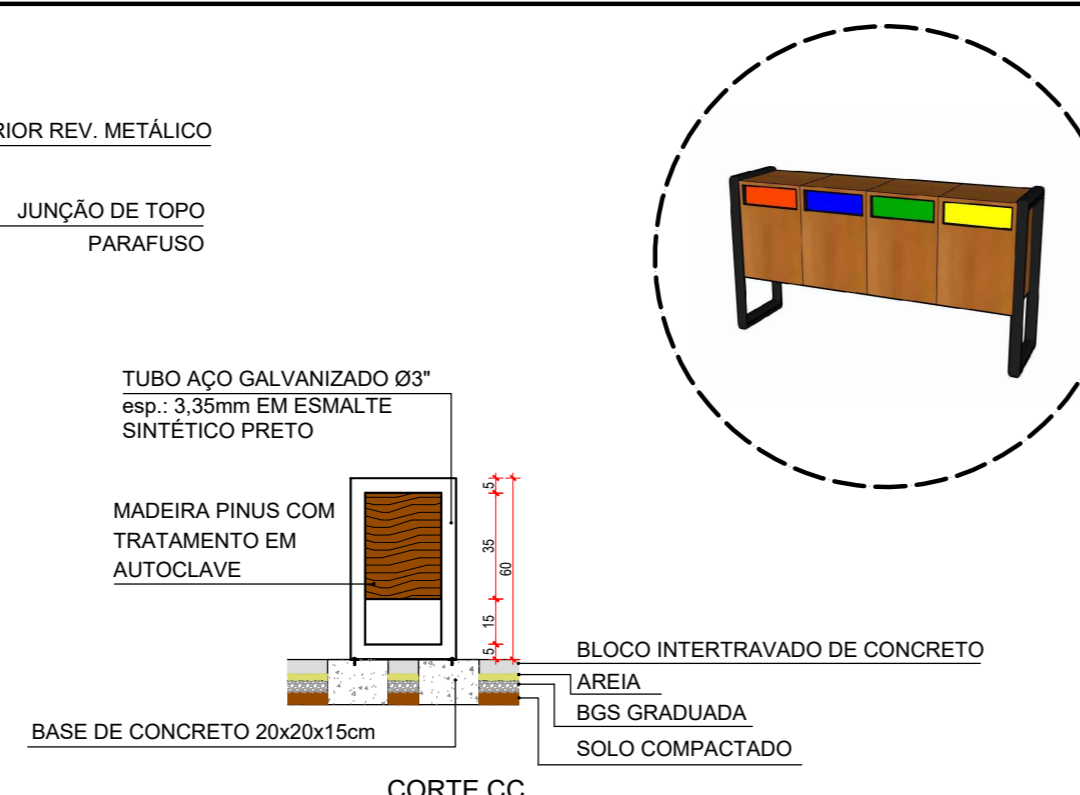
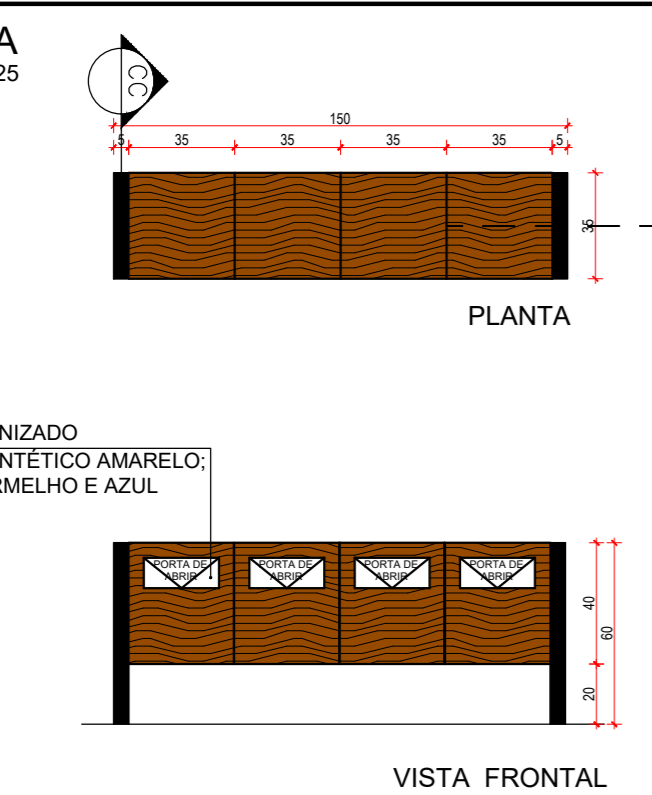

ESPELHO D'ÁGUA
ESCALA 1/25

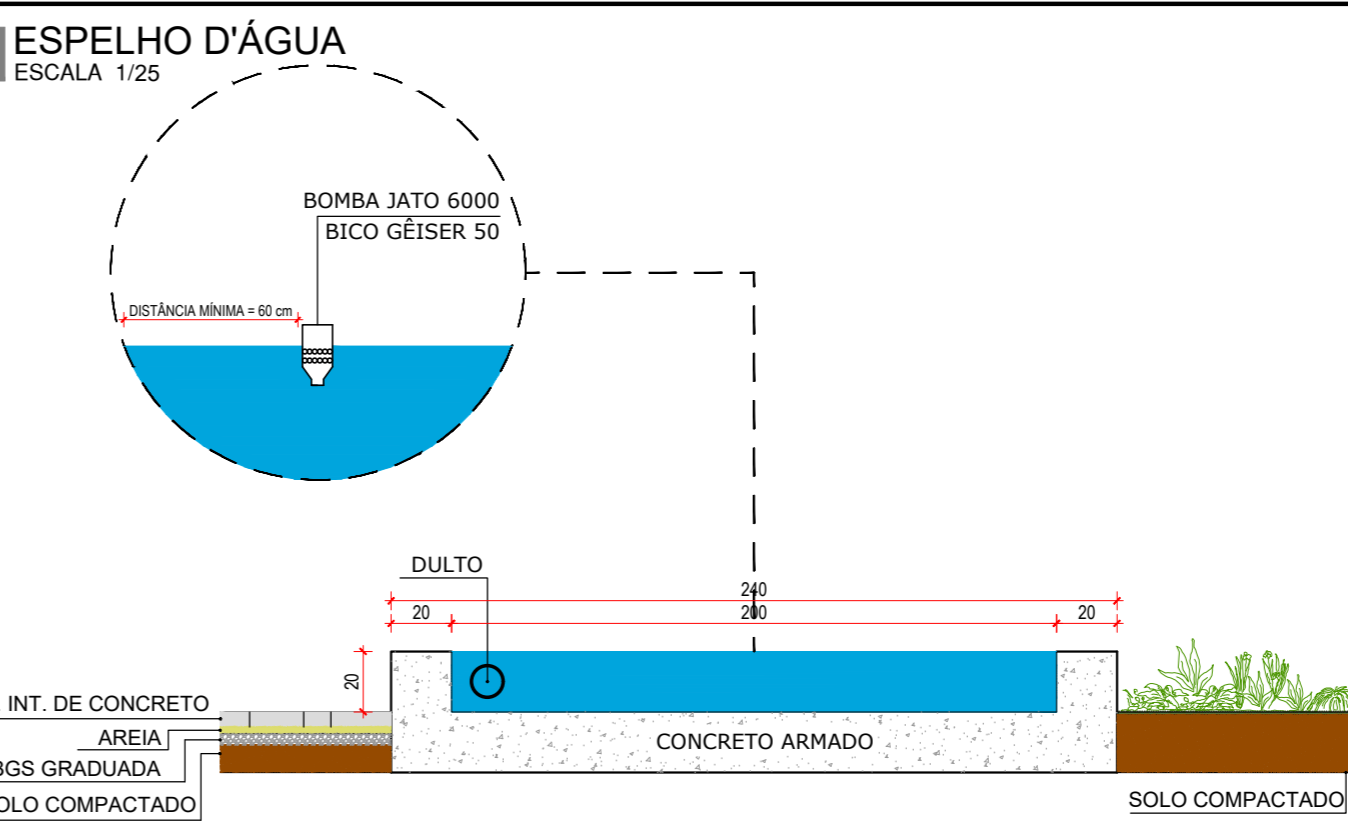

GUARDA-CORPO VIÁRIO
ESCALA 1/25

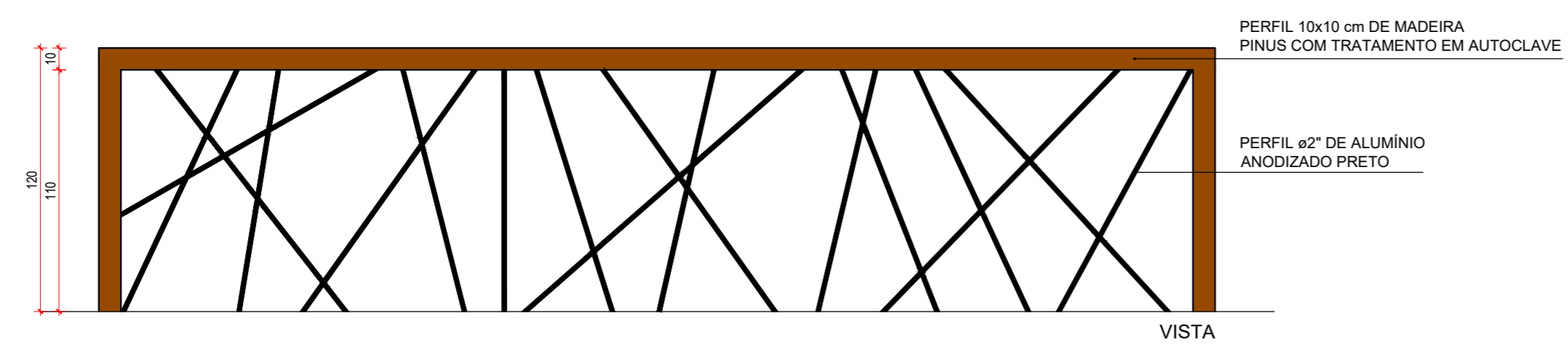

RETALHOS DE PAISAGEM
PRAÇA DA REPÚBLICA DE ITUMBIARA

<p>DESCRIÇÃO: TRABALHO DE CONCLUSÃO DE CURSO II</p>	
<p>PROJETO/LOCAL: PRAÇA DA REPÚBLICA - ITUMBIARA</p>	
<p>AVENIDA PARANAÍBA, RUA PADRE FLORENTINO, PADRE FÉLIX, ANTÔNIO J. SILVA CENTRO - ITUMBIARA - GOIÁS.</p>	
<p>CONTEÚDO: PLANTAS, VISTAS, CORTES, DETALHES, PERSPECTIVAS</p>	
<p>ÁREAS (m²):</p> <p>ÁREA DA PRAÇA: 9.237,46</p> <p>ÁREA DO CALÇADÃO E TRAVESSIA: 1.456,52</p> <p>ÁREA TOTAL: 10.693,98</p>	<p>DATA: 12/2019</p> <p>FOLHA: 06/08</p>
<p>DESENHO: NAYARA</p>	<p>FOLHA: 06/08</p>

BANCA DE JORNAL
ESCALA 1/50

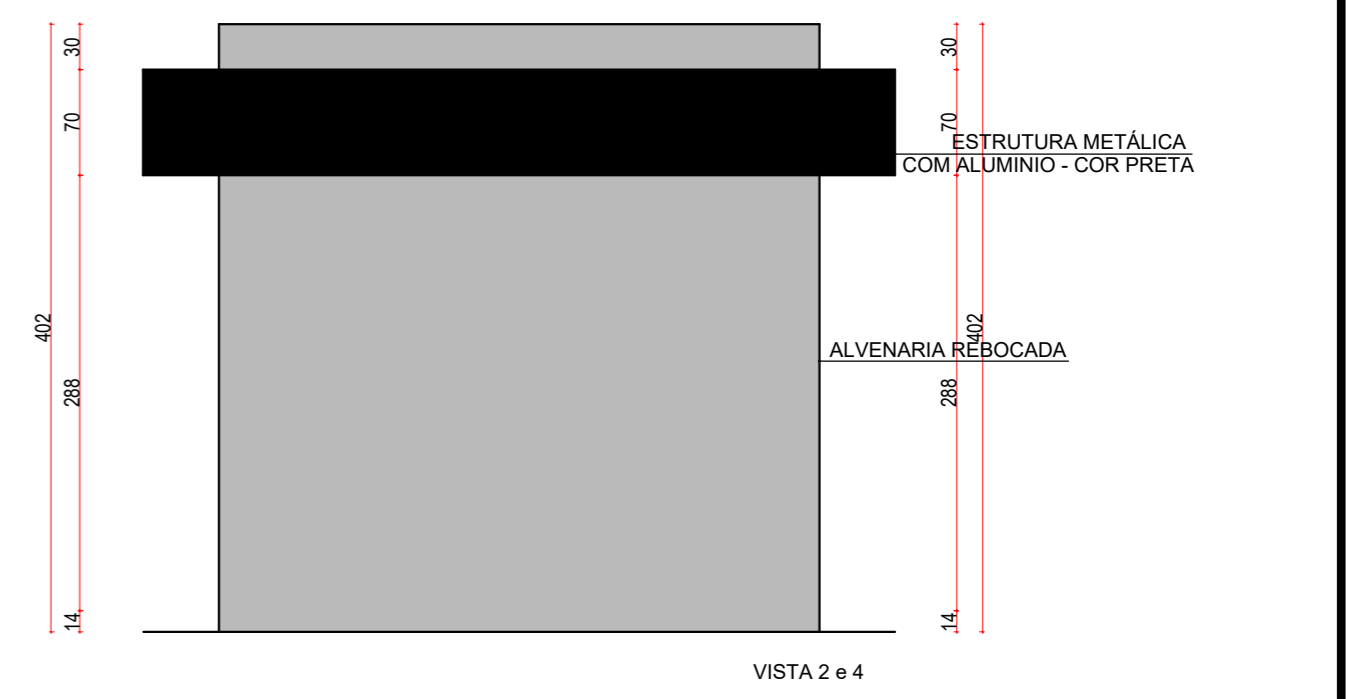
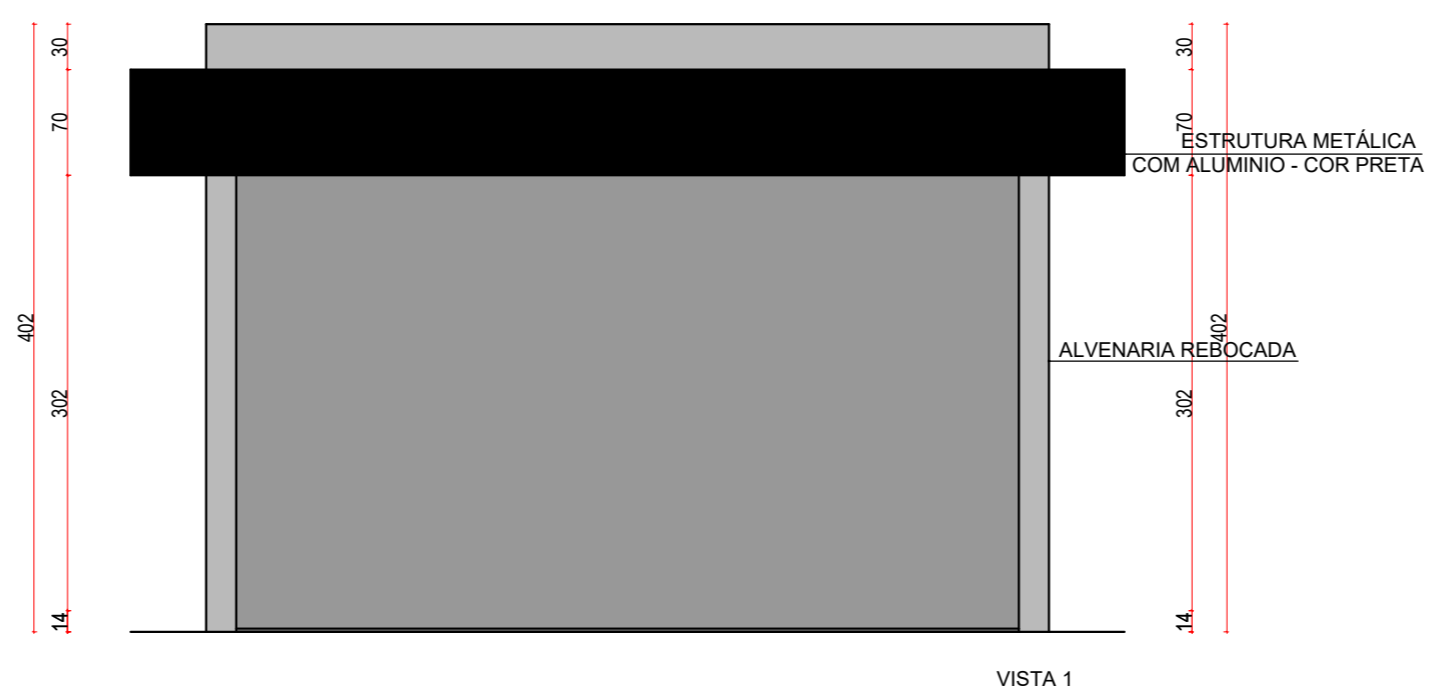
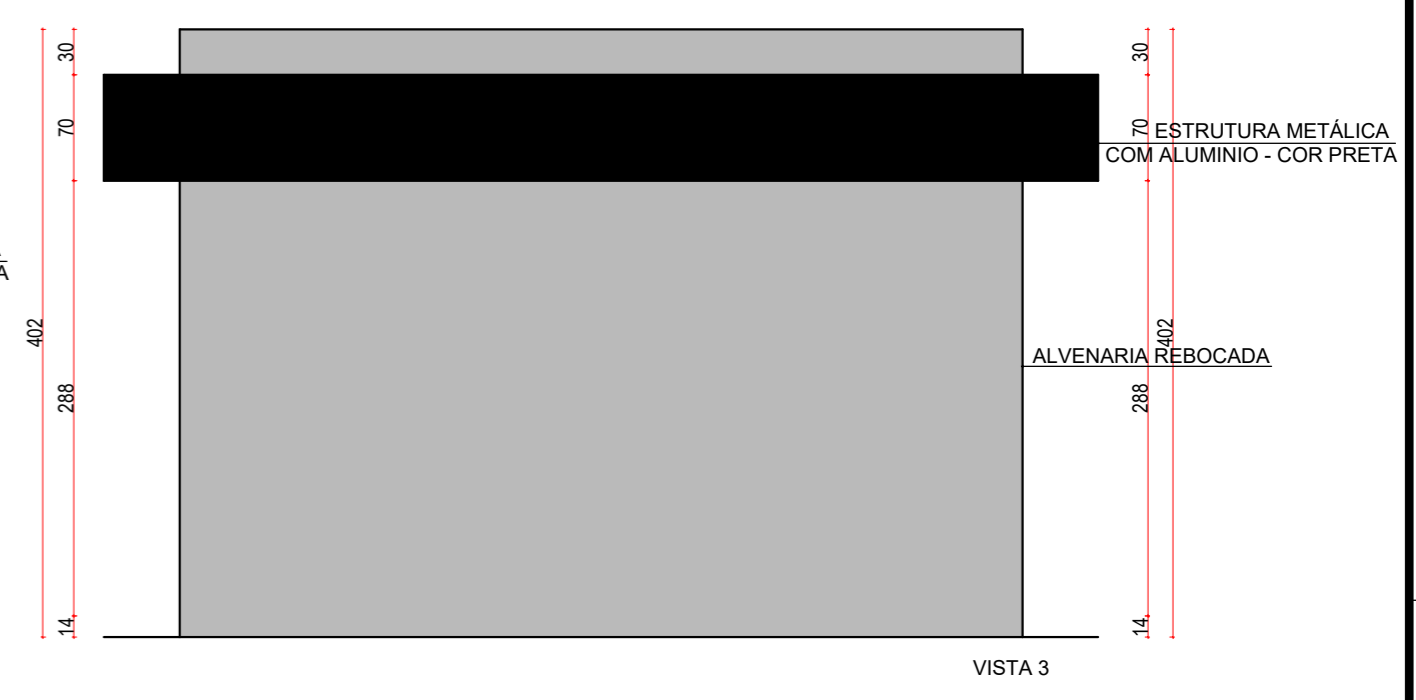
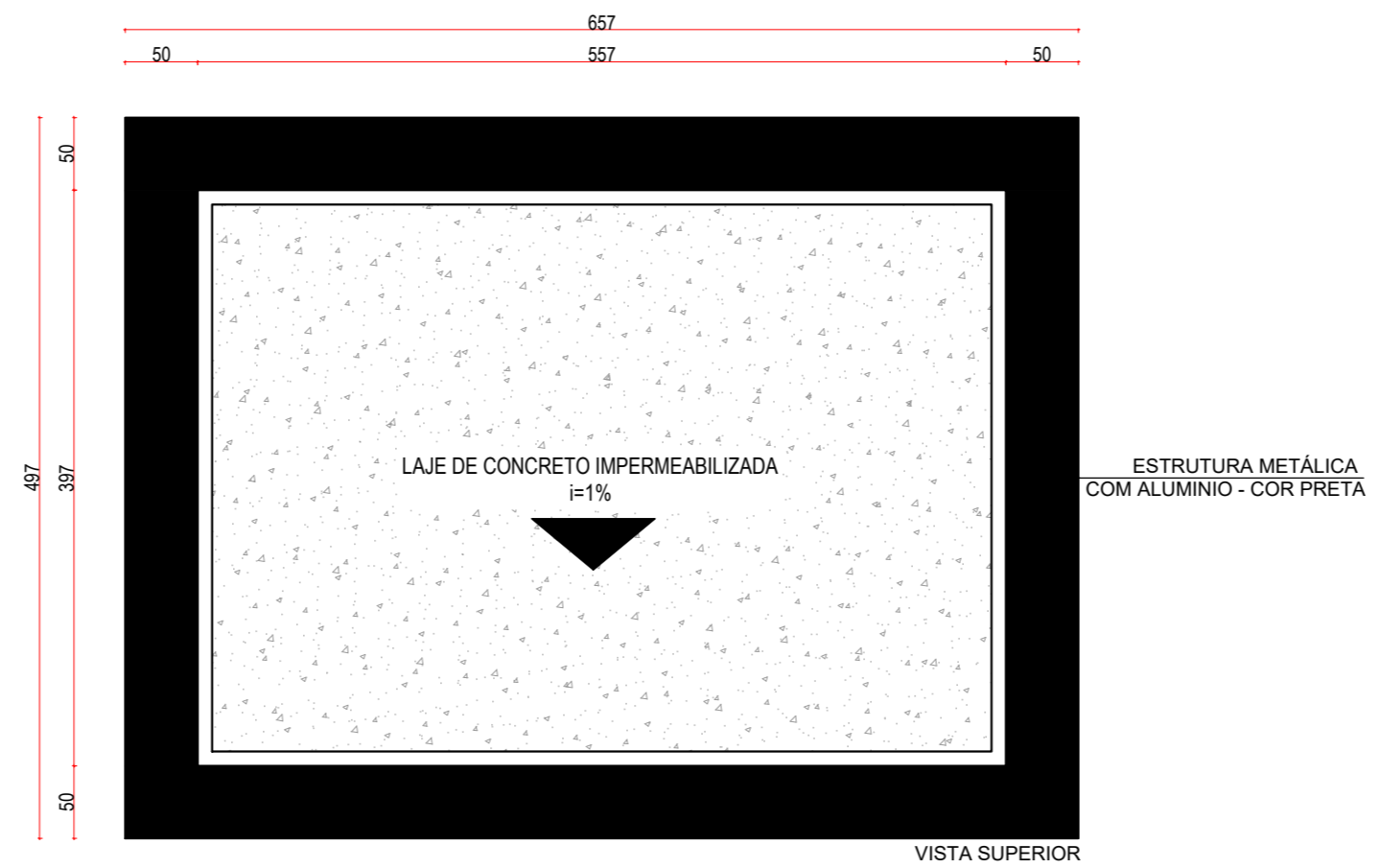
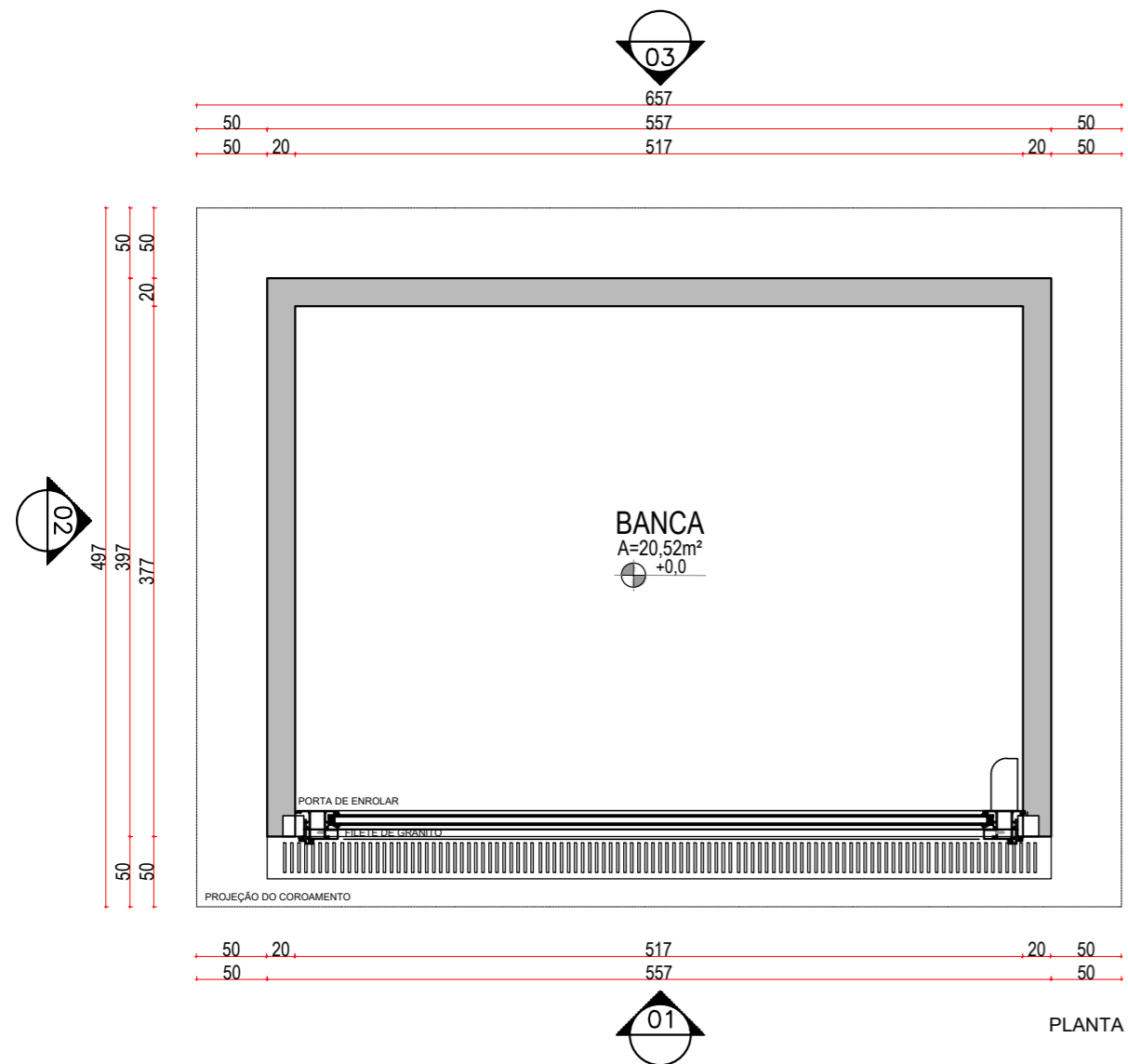

PLANTA - PASSARELA CÓRREGO
ESCALA 1/50

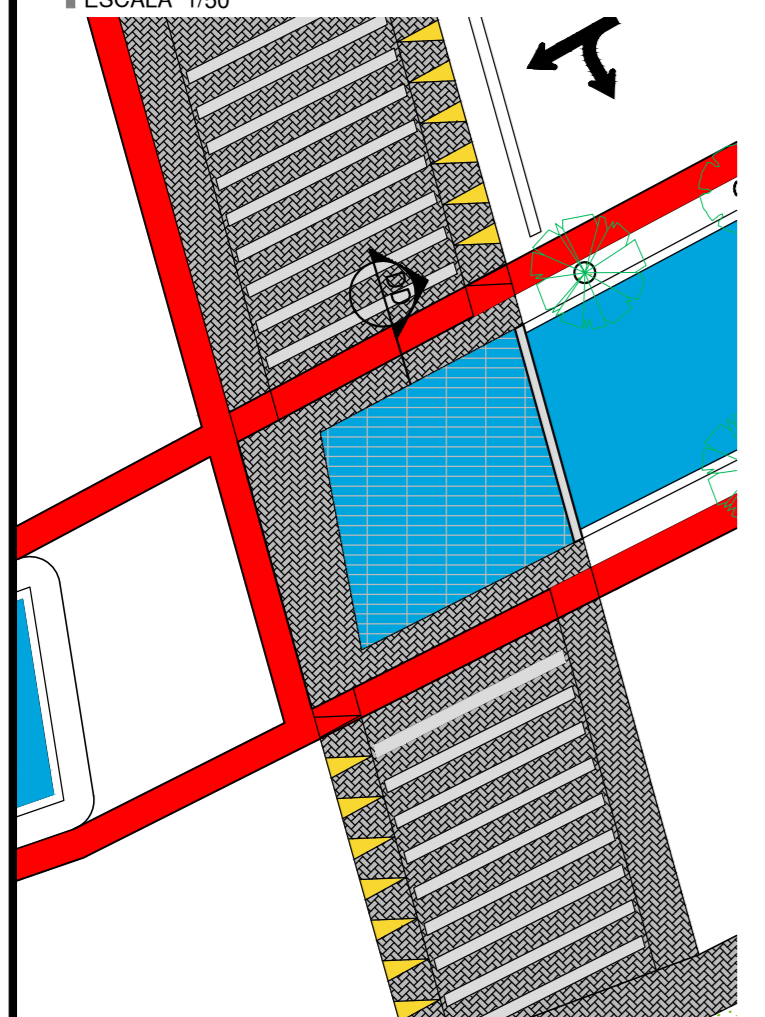

CORTE AA - PASSARELA CÓRREGO
ESCALA 1/50

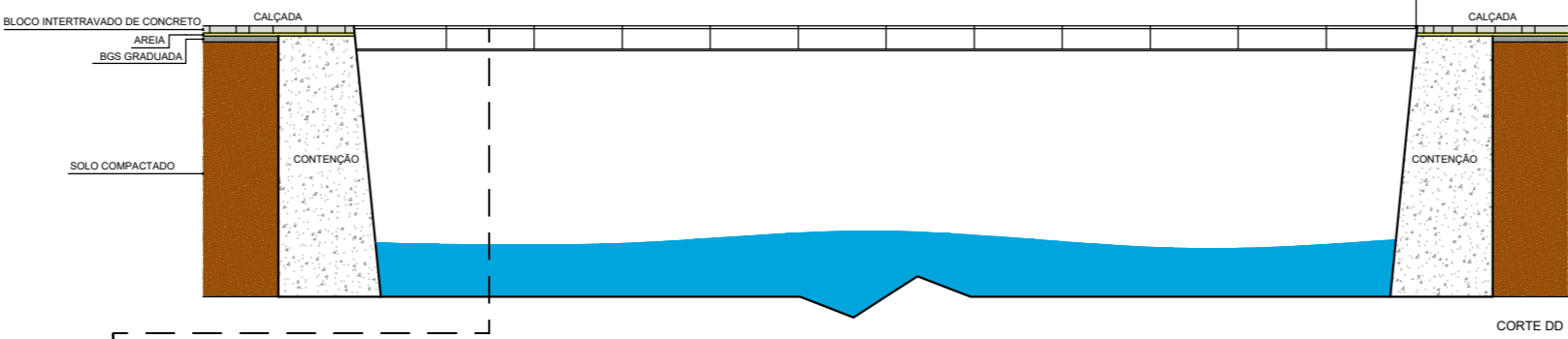

DETALHE PAGINAÇÃO
ESCALA 1/25

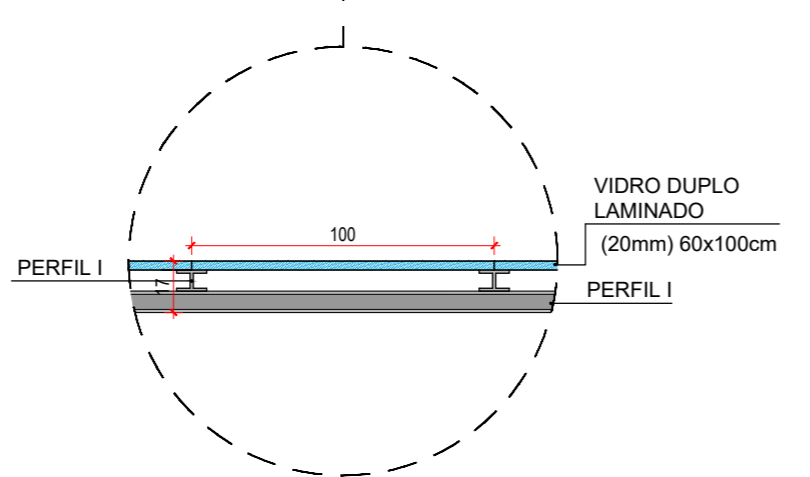

PERSPECTIVA

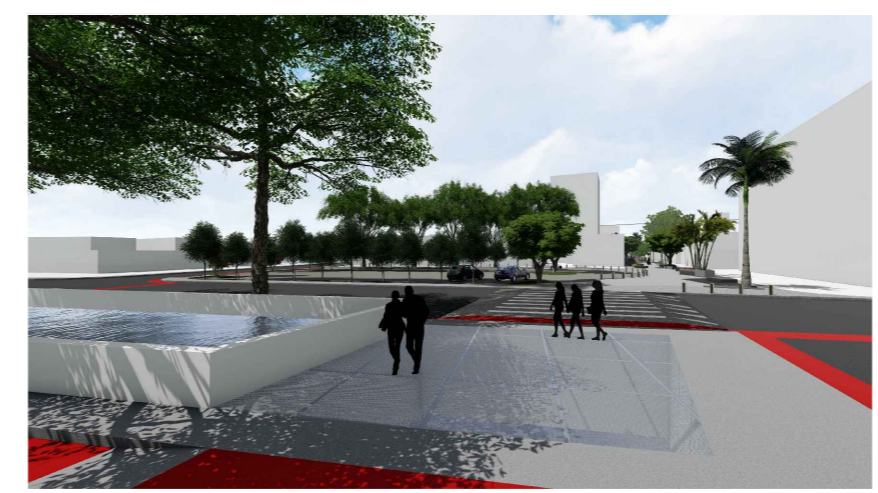

RETALHOS DE PAISAGEM
PRAÇA DA REPÚBLICA DE ITUMBIARA

DESCRIÇÃO: TRABALHO DE CONCLUSÃO DE CURSO II	
PROJETO/LOCAL: PRAÇA DA REPÚBLICA - ITUMBIARA AVENIDA PARANAÍBA, RUA PADRE FLORENTINO, PADRE FÉLIX. ANTÔNIO J. SILVA CENTRO - ITUMBIARA - GOIÁS.	ÁREAS (m²): ÁREA DA PRAÇA: 9.237,46 ÁREA DO CALÇADÃO E TRAVESSIA: 1.456,52 ÁREA TOTAL: 10.693,98
CONTEÚDO: PLANTA VISTAS DETALHES CORTES PERSPECTIVA	DATA: 12/2019 FOLHA: 07/08

PONTO DE ÔNIBUS
ESCALA 1/50

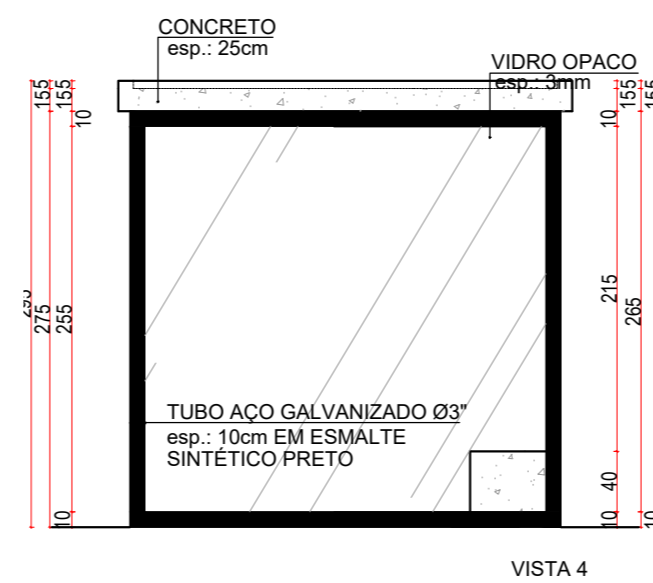
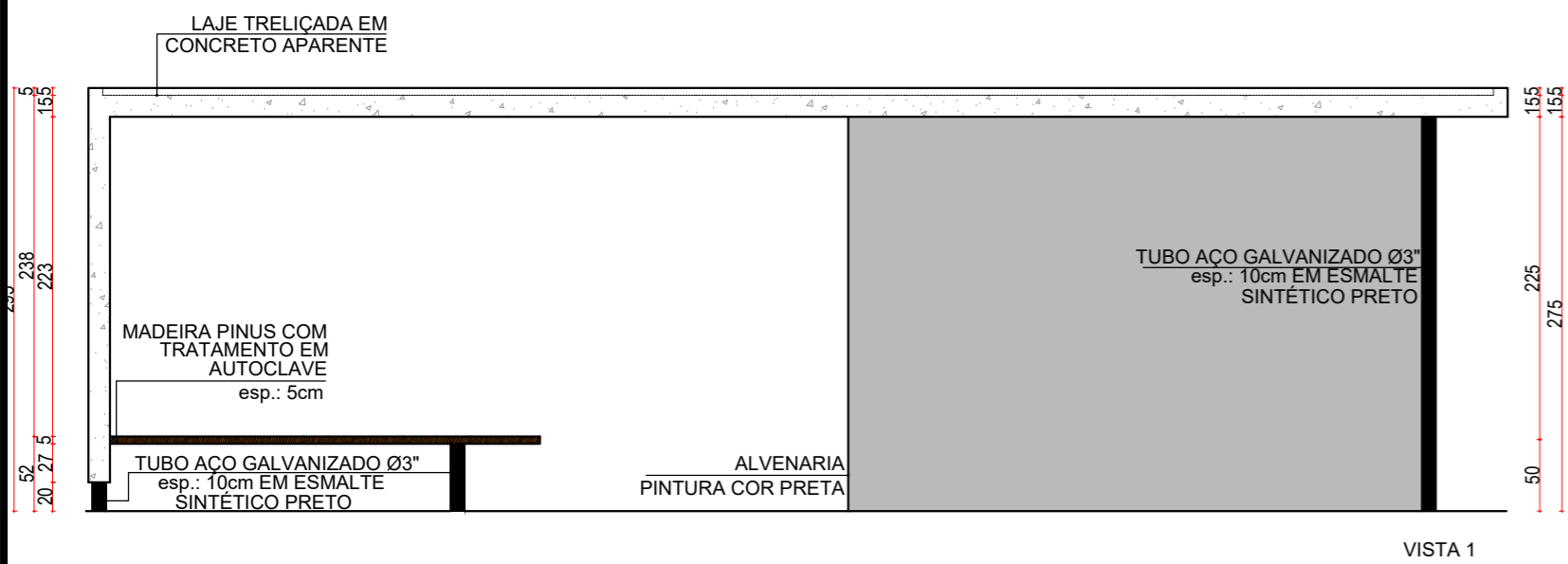
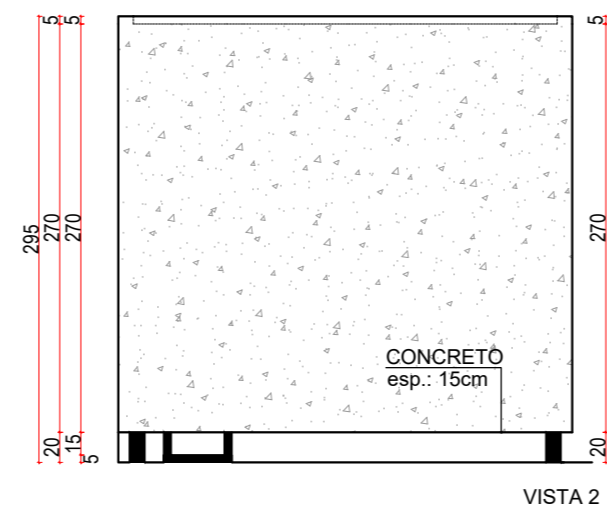
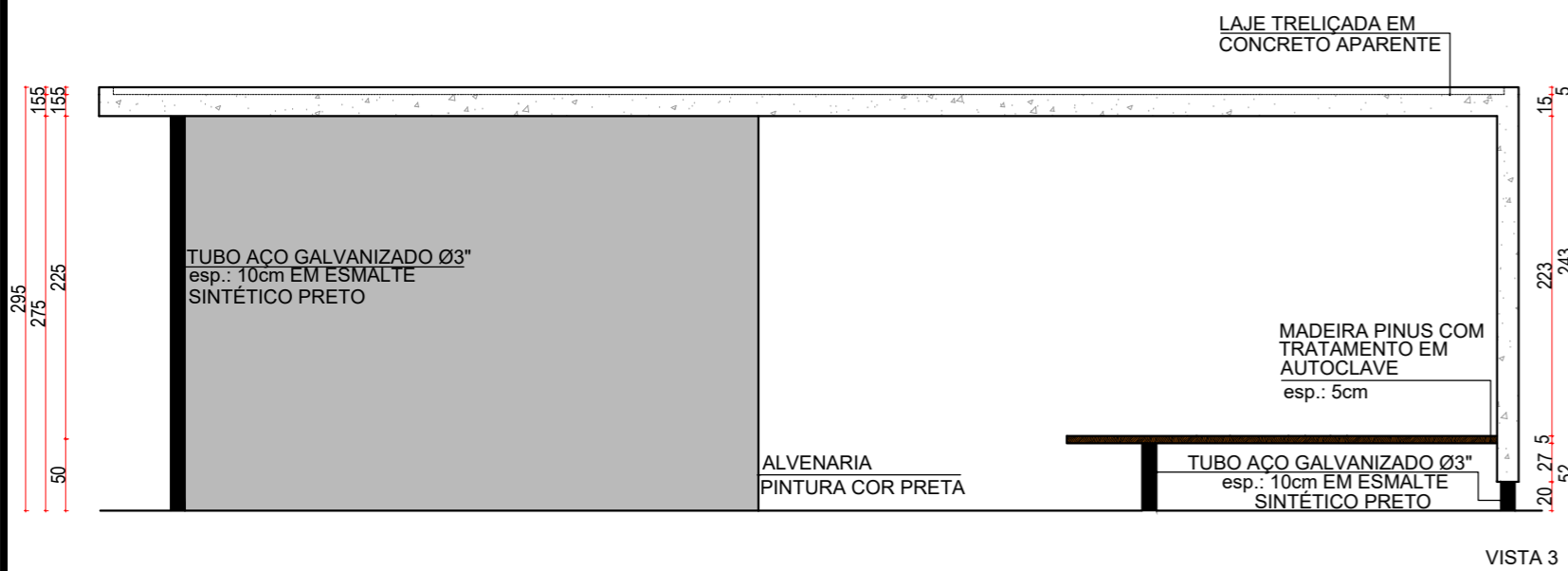
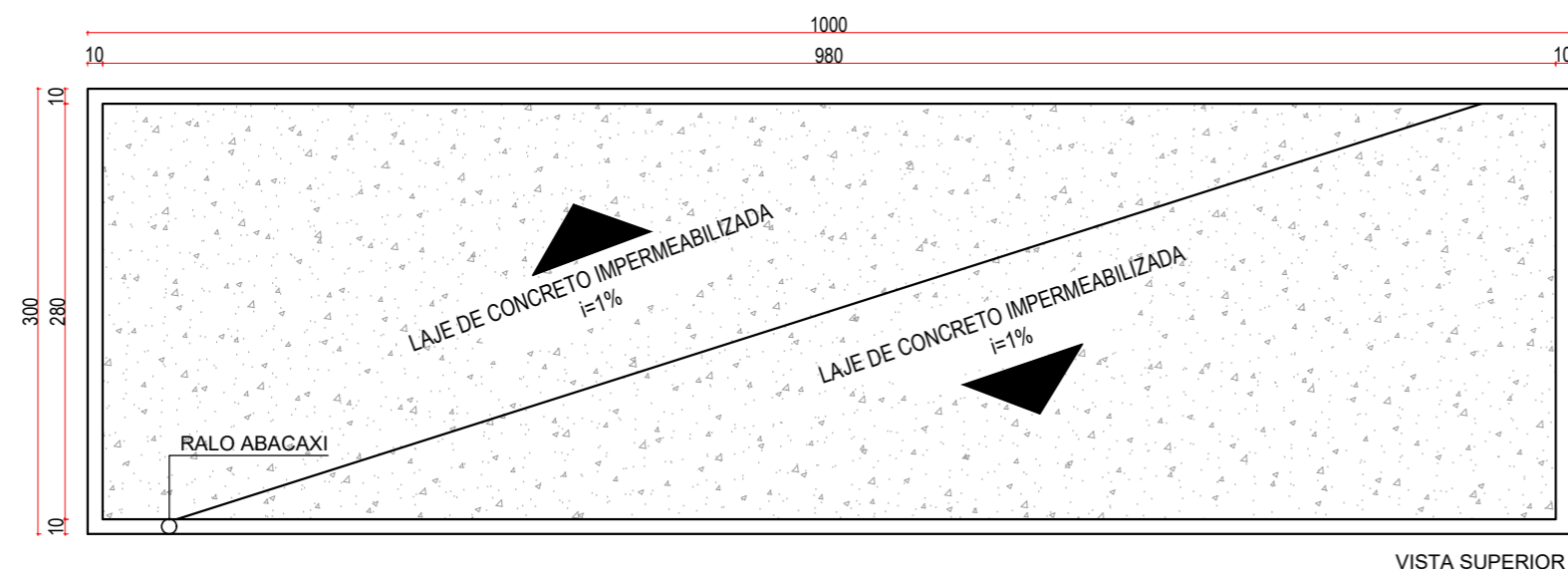
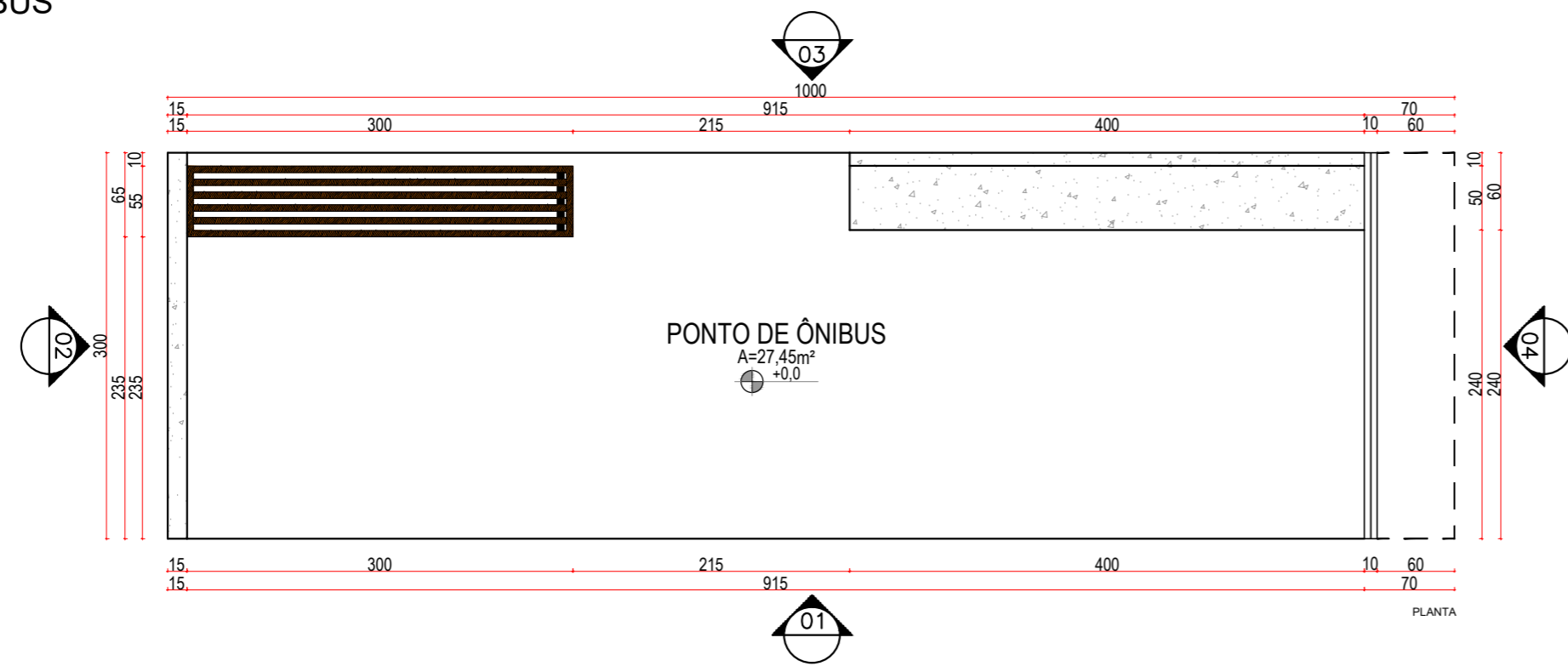

PAINEL RETRÁTIL - PALCO
ESCALA 1/25

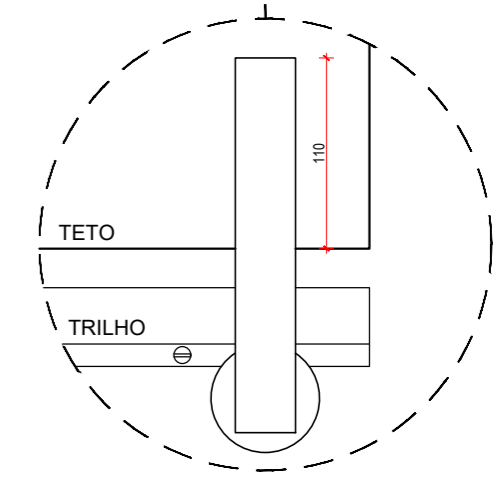
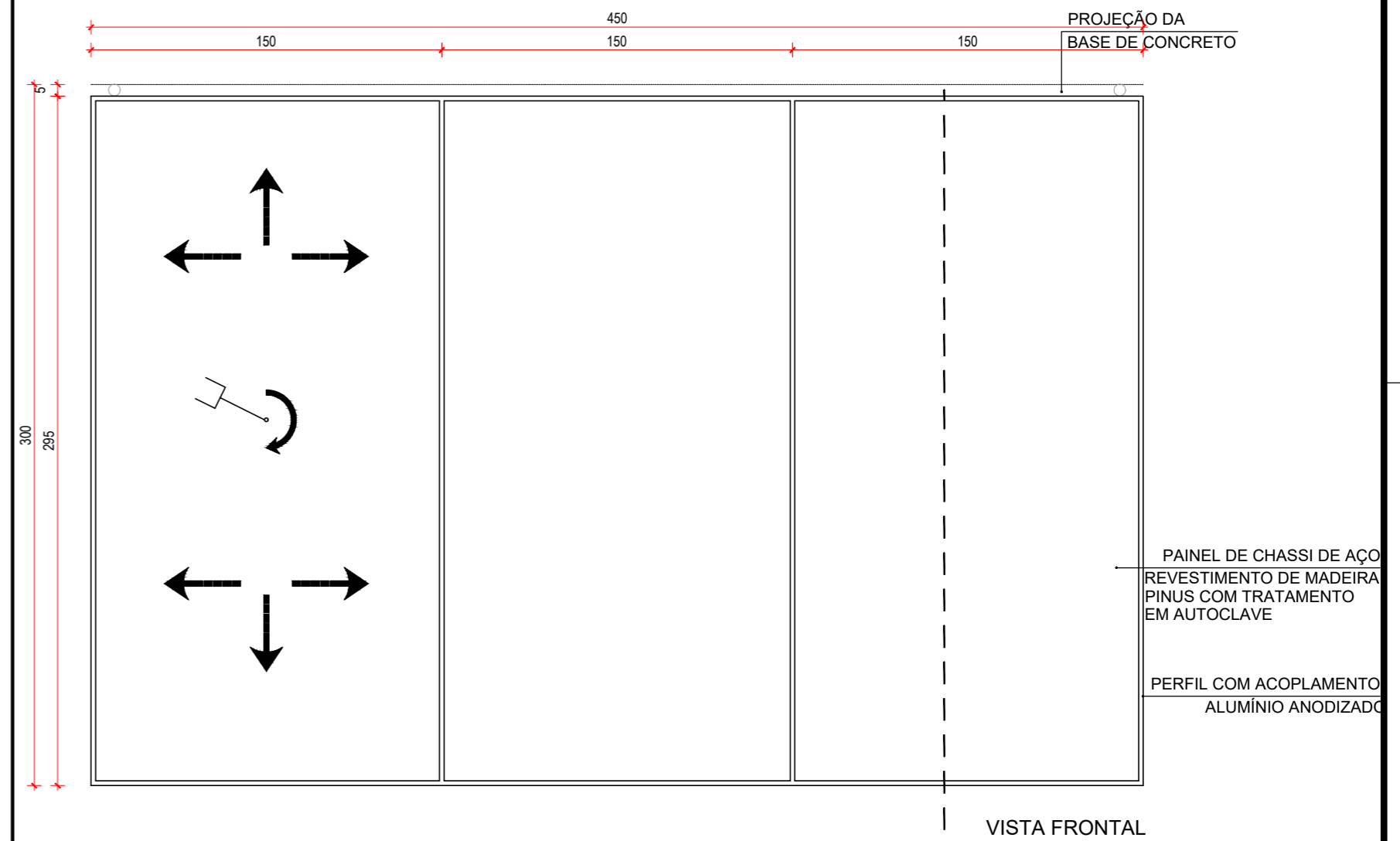

RETALHOS DE PAISAGEM
PRAÇA DA REPÚBLICA DE ITUMBIARA

DESCRIÇÃO: TRABALHO DE CONCLUSÃO DE CURSO II	
PROJETO/LOCAL: PRAÇA DA REPÚBLICA - ITUMBIARA AVENIDA PARANAÍBA, RUA PADRE FLORENTINO, PADRE FÉLIX, ANTÔNIO J. SILVA CENTRO - ITUMBIARA - GOIÁS.	
ÁREAS (m²): ÁREA DA PRAÇA: 9.237,46 ÁREA DO CALÇADÃO E TRAVESSIA: 1.456,52 ÁREA TOTAL: 10.693,98	
ESCALA: INDICADA	DATA: 12/2019
CONTEÚDO: PLANTA, VISTAS, DETALHES	DESENHO: NAYARA FOLHA: 08/08